



HF.MD.PADM.01.



de	Originalbetriebsanleitung	Seite	2
en	Original instructions	Page	16

Inhalt

Bestimmungsgemäße Verwendung	2
Sicherheitshinweise	2
Technische Daten	2
Entsorgung	2
Natürliche Lüftung mit dem HF.MD.PADM.01	3
Lieferumfang	4
Gesamtübersicht	5
Montage	6-7
Netzteil HF.PS.SNT1.U.24V.1A	8
Anschluss	8-9
Bedienelemente	10
Stellungsanzeige	11
Abmessungen	11
Grundeinstellungen	12
EnOcean Taster anlernen	13
Bedienung mit EnOcean Taster	14
Manuelle Notbedienung	15

Sicherheitshinweise

Betriebsspannung 24 VDC!

Nicht am Stromnetz direkt anschließen!

- Anschluss darf nur durch eine autorisierte Elektrofachkraft erfolgen
- **Quetschgefahr im handzugänglichen Bereich**
- Personen aus dem Fahrbereich des Antriebes fernhalten
- Kinder von der Steuerung fernhalten
- Nur in trockenen Räumen verwenden
- Nur für die Innenmontage geeignet.
- Nur unveränderte Winkhaus Originalteile verwenden

Beiliegenden roten Sicherheitszettel beachten!

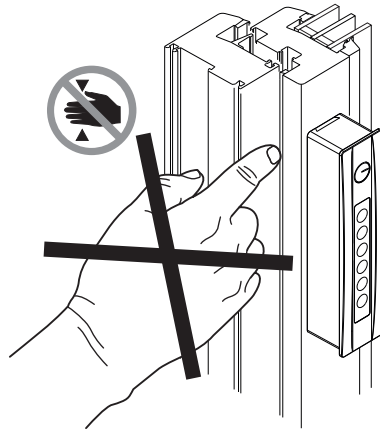

Bestimmungsgemäße Verwendung

- Antrieb zum Betätigen des actiPilot Comfort PADM Parallelabstell-/Drehbeschlags von Winkhaus
- Der Antrieb wird an Stelle des Fenstergriffes montiert
- Einbruch- und Witterungsschutz bleibt erhalten
- Betriebsspannung 24 VDC
- einsetzbar für täglichen Lüftungsbetrieb
- Verriegelungsrichtung am Antrieb einstellbar
- Nur für die Innenmontage geeignet

Technische Daten

Typ	HF.MD.PADM.01.
Versorgung	24 VDC \pm 15 %
Restwelligkeit	< 10 %
Nennstrom	1 A
Standbystrom	max. 50 mA
Drehmoment	10 Nm
Drehwinkel	90° bzw. 180°
Laufzeit	ca. 8 Sec. / 180°
Lebensdauer	> 40.000 Zyklen
Einschaltdauer	30 % (Spielzeit 10 Min.)
Gehäuse	Zinkdruckguss, ABS, PC
Schutzart	IP 40
Temp. Bereich	-5°C ... +60°C
Anschluss	6-poliger Schraubklemmstecker

Entsorgung

Elektrogeräte, Zubehör, Batterien und Verpackungen sollen einer umweltgerechten Wiederverwertung zugeführt werden.

Werfen Sie Elektrogeräte und Batterien nicht in den Hausmüll!

Nur für EU-Länder:

Gemäß der Europäischen Richtlinie 2012/19/EU über Elektro- und Elektronik-Altgeräte und ihrer Umsetzung in nationales Recht müssen nicht mehr gebrauchsfähige Elektrogeräte getrennt gesammelt und einer umweltgerechten Wiederverwertung zugeführt werden.



Natürliche Lüftung mit dem HF.MD.PADM.01.

Kontrollierte natürliche Lüftung mit dem Antrieb HF.MD.PADM.01. und dem activPilot Comfort PADM Beschlag von Winkhaus

- Automatisiertes, nutzerunabhängiges und energieeffizientes Lüften nach DIN 1946-6
- Reduzierung von Lüftungswärmeverlusten und somit Einsparung von Heizkosten
- Regulierung der Raumlufthygiene und effektive Schimmelpilzprävention
- Lüftung ohne Sicherheitsverlust bis Widerstandsklasse RC2 möglich
- Eine echte Alternative zu Lüftungsanlagen

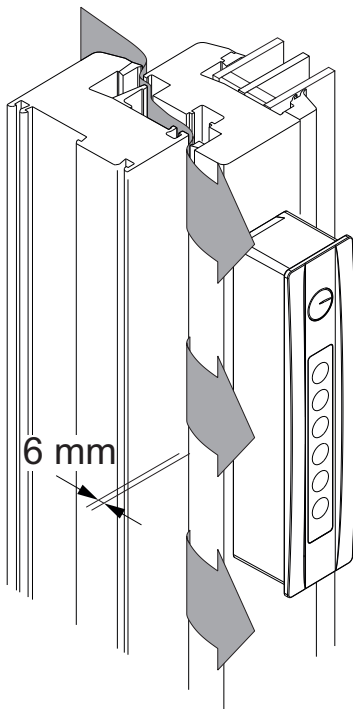

Bei nur 6 mm Parallelabstellung und geringen Druckdifferenzen sind ausreichende Luftwechselraten zur Anhebung der Raumlufthygiene gegeben.

Ein ausgeprägtes Bedürfnis nach frischer Luft, behaglichen Temperaturen und exzellenter Raumlufthygiene ist ein wesentliches Kriterium zur Erhöhung des Wohlfühlfaktors in den eigenen vier Wänden. Wie aber lüftet man richtig? Entweder wir lüften zu viel und verschwenden dabei Heizenergie oder wir lüften zu wenig und fühlen uns dadurch müde und abgespannt. Durch eine kontrollierte, voll automatisierte Lüftung mit dem Beschlagsantrieb in Verbindung mit dem activPilot Comfort PADM lassen sich eine ausreichende Durchlüftung und niedriger Heizwärmebedarf optimal miteinander verbinden! Ob im Bad, in der Küche oder im Schlafbereich – die verbrauchte Luft wird stets ausgetauscht und damit Geruchs- und Schadstoffe dauerhaft entfernt! Schimmelpilzen und schlechter Raumlufthygiene gehen damit garantiert die Luft aus.

Fenster geschlossen und verriegelt

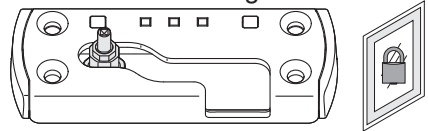

Fenster ca. 6 mm parallel abgestellt und verriegelt

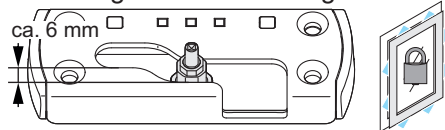

Fenster drehoffen

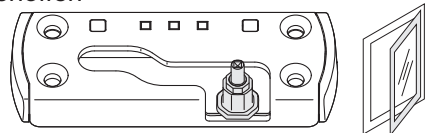

Lieferumfang

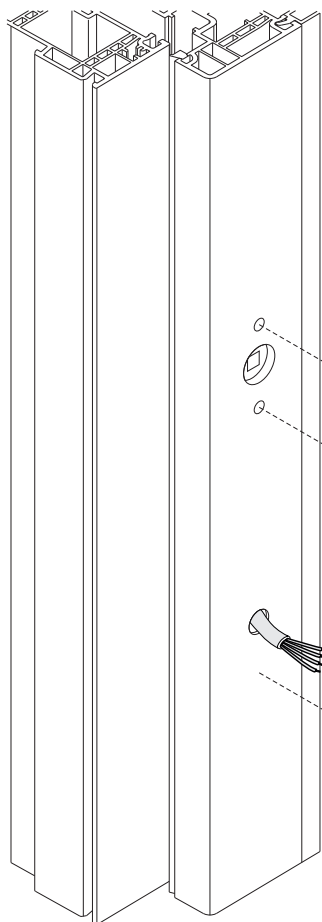

- a 1x Beschlagsantrieb
- b 1x Grundplatte
- c 1x Klemme (6-polig)
- d 1x Haltebügel
- e 1x Vierkant (7mm x 7mm) l=55mm
- f 1x Sicherungsscheibe
- g 2x Senkschraube M5 x 45 mm
- h 1x Senkschraube 4,1 x 19 mm

Art.-Nr.
5044068
5044071
5044072

Typ
HF.MD.PADM.01.WH/WH
HF.MD.PADM.01.WH/SR
HF.MD.PADM.01.GY/SR

= weiss
= weiss
= schwarzgrau

weiss
silber
silber

Gesamtübersicht

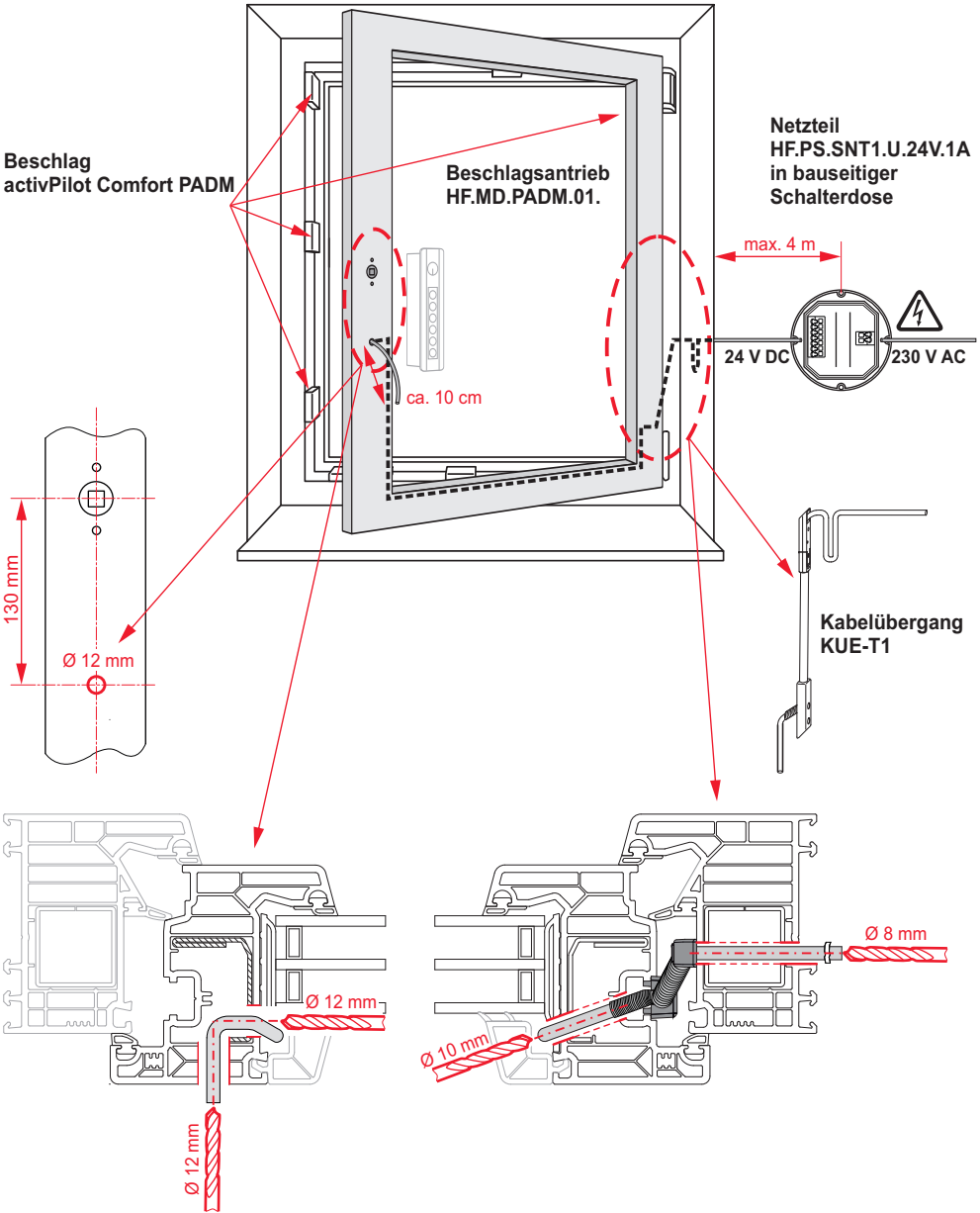

Montage

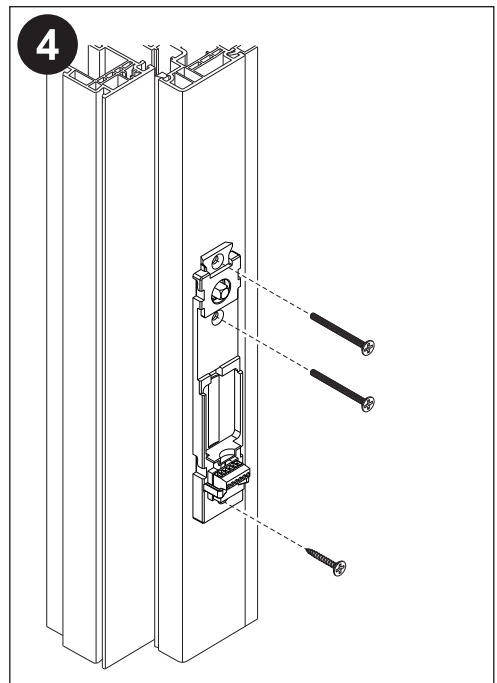
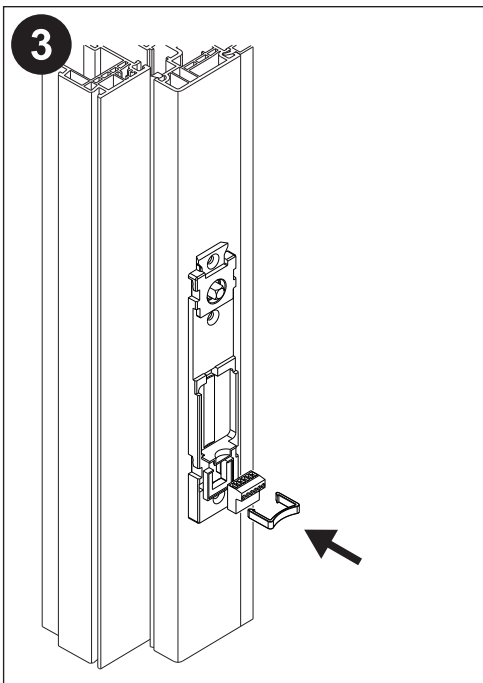
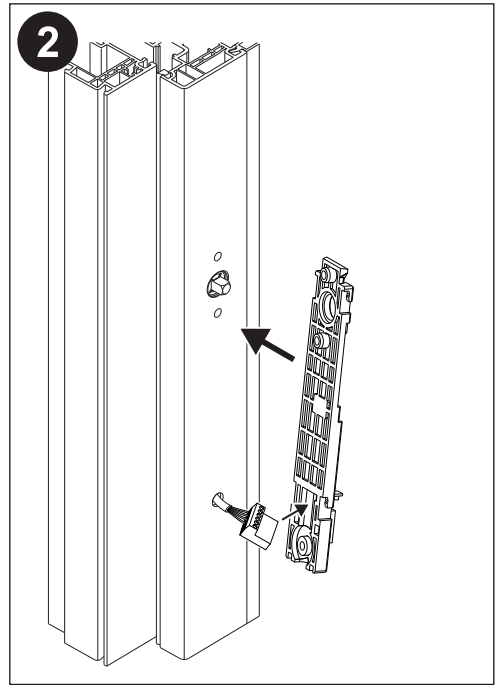
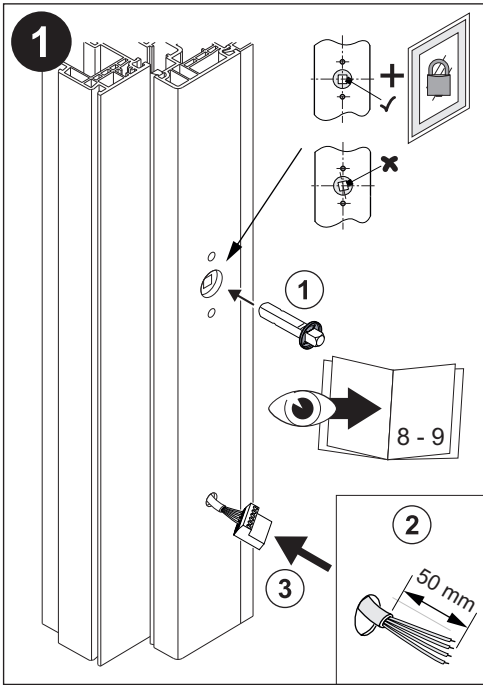

Montage

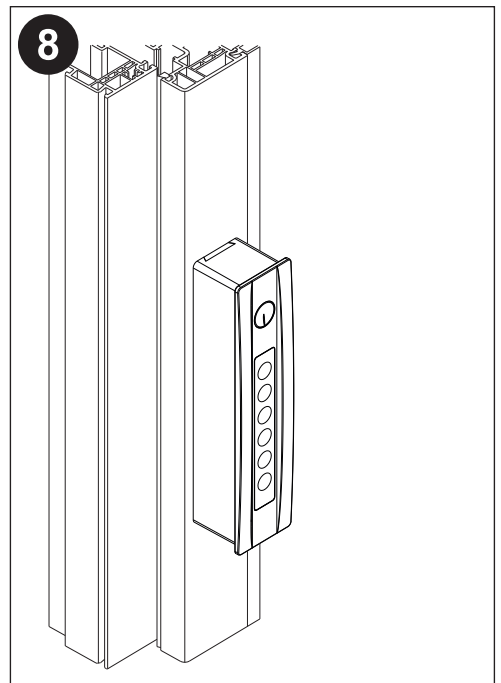
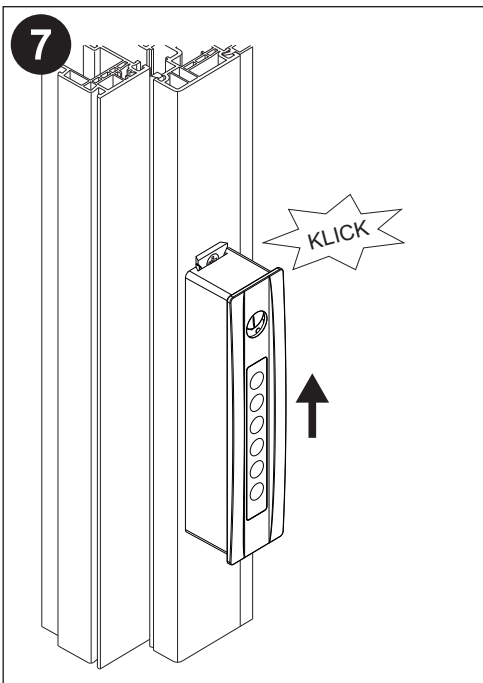
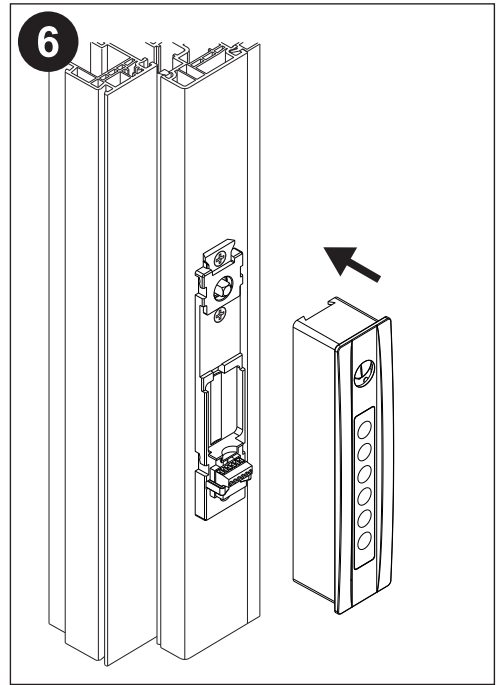
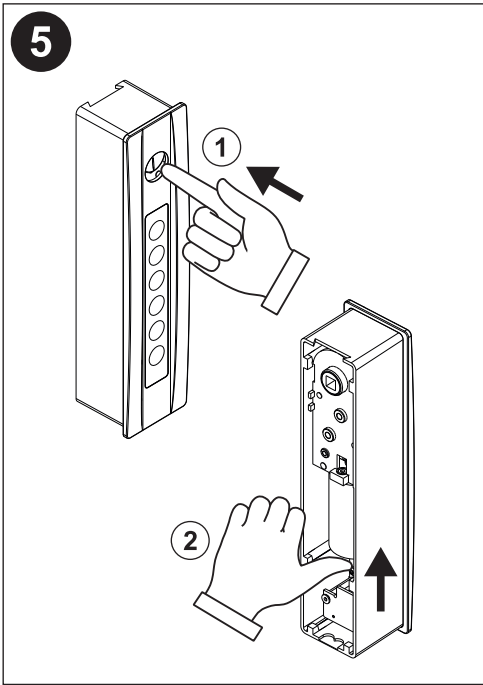

Netzteil HF.PS.SNT1.U.24V.1A

- Zur Stromversorgung des HF.MD.PADM.01.
- Pro Antrieb ist ein Netzteil erforderlich *

Technische Daten:

Versorgung	230 V AC, 50 Hz
Nennleistung	30 VA
Ausgang	24 V DC, 1 A
Einschaltdauer	Kurzzeitbetrieb 20 % ED
Schutzart	IP 30
Temp.-Bereich	0 ... 50°C
Abmessungen	50 x 47,5 x 28 mm
Montageart	UP in Schaltdose Ø 58 mm
Art.Nr.	5044073

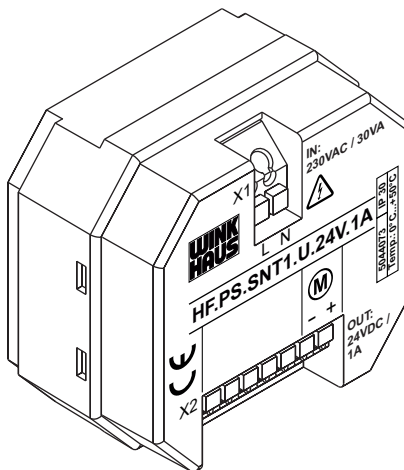

Lieferumfang:

Netzteil ohne Schaltdose

* Anstelle von mehreren HF.PS.SNT1.U.24V.1A kann auch ein zentrales Netzteil in der Hausverteilung eingesetzt werden.

HF.MD.PADM.01. Einzelanschluss

Betriebsspannung 230 V AC!

Verletzungsgefahr durch Stromschlag!

Anschluss darf nur durch eine autorisierte Elektrofachkraft erfolgen!

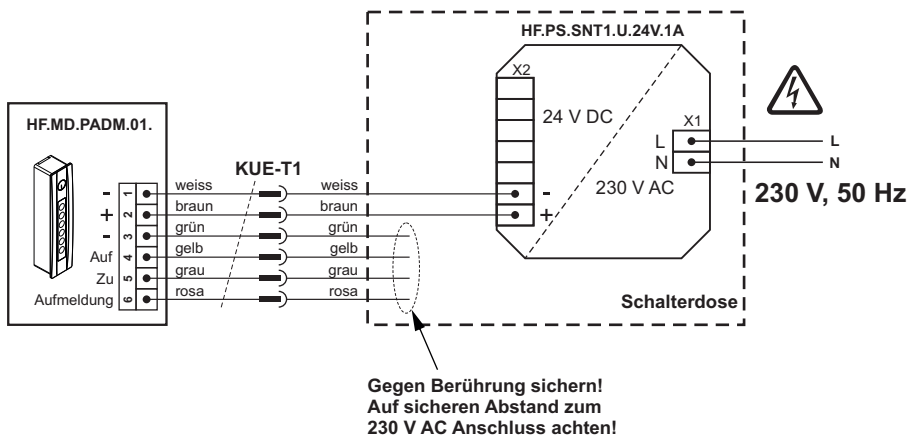

HF.MD.PADM.01. Einzelanschluss in Verbindung Lüftungstaster

Betriebsspannung 230 V AC!
Verletzungsgefahr durch Stromschlag!
Anschluss darf nur durch eine autorisierte Elektrofachkraft erfolgen!

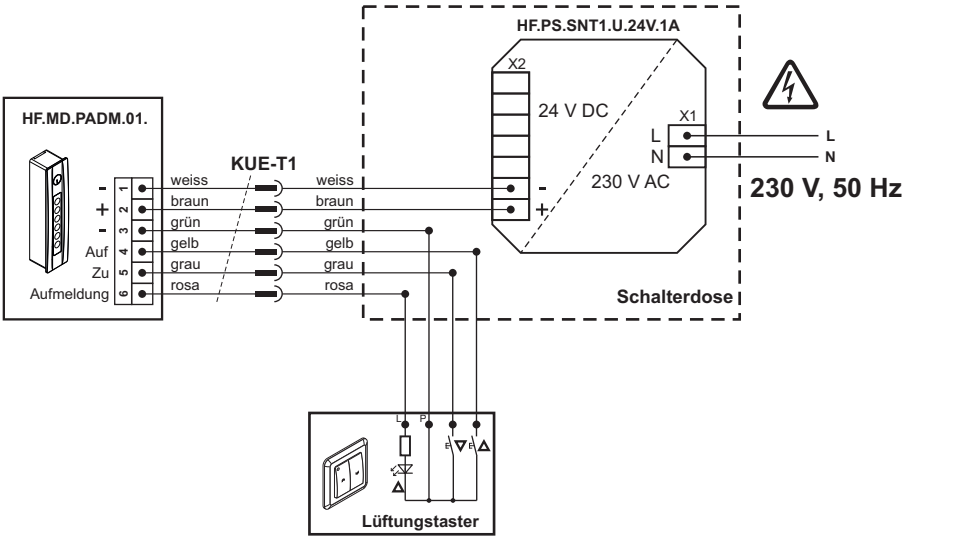

HF.MD.PADM.01. in Verbindung mit GLT und Netzteil

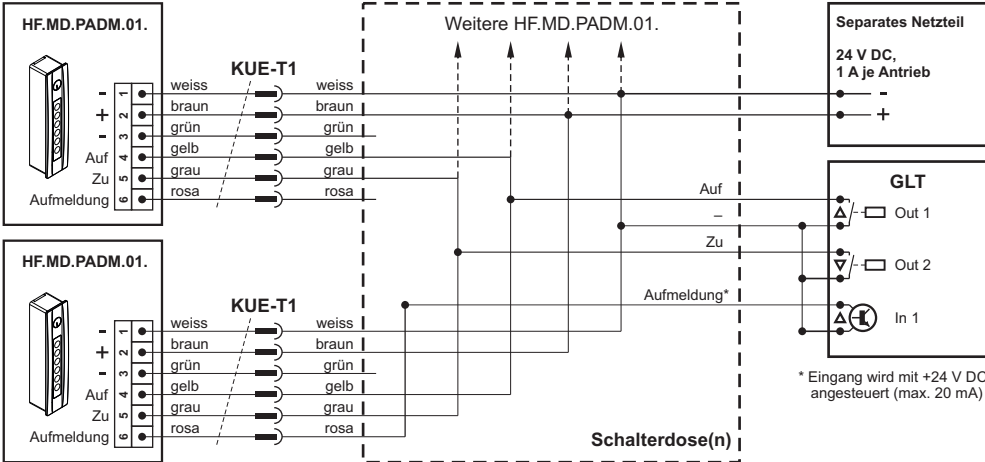

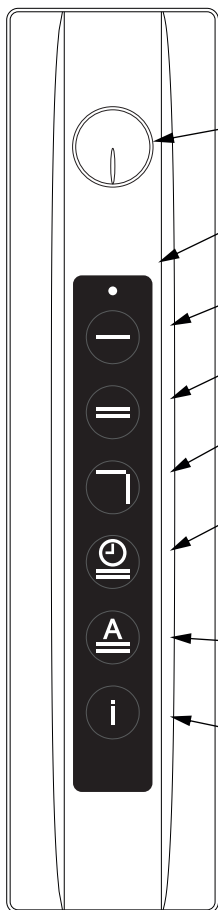
**Stellungsanzeige (Seite 11)**

Zeigt die Stellung des Beschlages an.

LED Funk-Anzeige

Jede Ansteuerung des Antriebes über die optionale Funkfernbedienung wird mit einem Blinken bestätigt.

ZU

Kurz drücken, das Fenster wird geschlossen.

AUF in Parallelabstellung

Kurz drücken, das Fenster fährt in Parallelabstellung.

AUF in Drehstellung

1 Sec. drücken, der Antrieb fährt den Beschlag in Drehstellung, für ein gewohntes, manuelles Öffnen.

Zeitlüftung

1-mal kurz drücken, der Antrieb fährt in Parallelabstellung. Nach einer Lüftungszeit von 10 Minuten fährt er wieder zu. Ein wiederholtes Drücken der Taste verlängert die Zeit jeweils um 10 Minuten:

1-mal drücken: 10 Minuten Lüften

2-mal drücken: 20 Minuten Lüften

3-mal drücken: 30 Minuten Lüften

Automatik/Intervall-Lüftung

Kurzes Drücken der Automatik-Taste aktiviert die Automatik bzw. Intervall-Lüftung. Ist diese aktiv, wird jede Stunde für 10 Minuten in Parallelabstellung gelüftet.

Info

Durch kurzes Drücken der Info-Taste werden im Verdunklungsmodus für 20 Sec. die Zustände durch Leuchten der Symbole angezeigt.

Programmiertaste (Seite 12 und 13)

Stellungsanzeige

Die Stellungsanzeige am Druckknopf des Antriebes symbolisiert die Stellung des Beschlages. Die Stellung der Markierung ist vergleichbar mit der Position eines normalen Fenstergriffes.

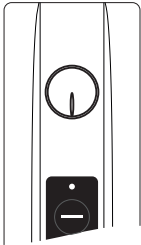

Geschlossen und verriegelt

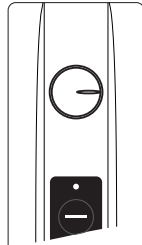
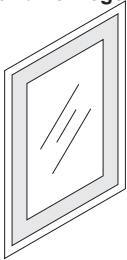

Parallelabstellung DIN-Rechts

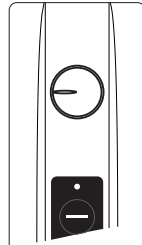
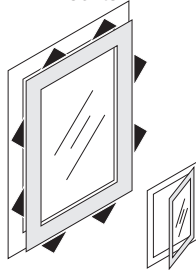

Parallelabstellung DIN-Links

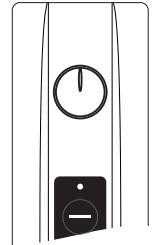
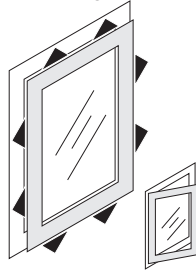

Drehstellung

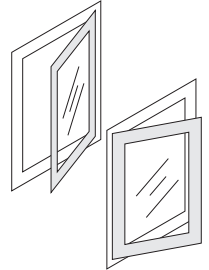

Abmessungen

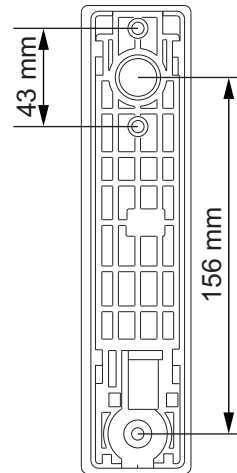
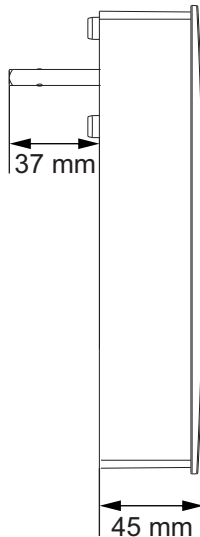
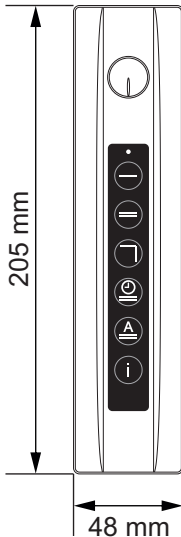

Grundeinstellungen

Durch Drücken (> 5 Sec.) der Programmier Taste wird der **Konfigurationsmodus** zum Einstellen der Grundfunktionen gestartet. Zum Ändern der Einstellung die jeweilige Taste drücken. Zum Verlassen die Programmier Taste erneut kurz drücken.

Achtung:

Durch Drücken (> 10 Sec.) der Programmier Taste werden die **Werkseinstellungen** wiederhergestellt und alle Programmierungen gelöscht.

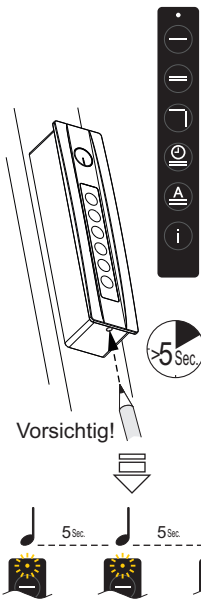

ZU-Taste leuchtet



= Kindersicherung
= **Eingeschaltet**

Um das Fenster in Drehstellung zu öffnen, müssen die Tasten



gleichzeitig 5 Sek. gedrückt werden. Wenn die Drehtaste 1 Sek. gedrückt wird, blinken



3x auf.

ZU-Taste leuchtet nicht (Werkseinstellung)



= Kindersicherung
= **Ausgeschaltet**

Parallelabstell-Taste leuchtet



= Bediensperre
= **Eingeschaltet**

Die Bedienelemente und die Tastenbeleuchtung am Antrieb sind deaktiviert.

Parallelabstell-Taste leuchtet nicht (Werkseinstellung)



= Bediensperre
= **Ausgeschaltet**

Drehtaste leuchtet (Werkseinstellung)



= Fenster
= **DIN-Rechts**
(Antrieb links montiert)

Entriegelungsrichtung

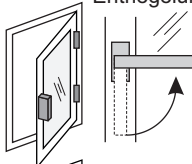

Drehtaste leuchtet nicht



= Fenster
= **DIN-Links**
(Antrieb rechts montiert)

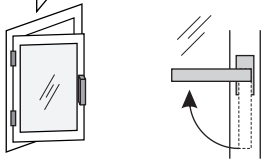

Info-Taste leuchtet (Werkseinstellung)



= Tastenbeleuchtung
= **Eingeschaltet**

Der Zustand des Antriebes wird dauerhaft durch Leuchten der entsprechenden Tasten angezeigt.

Info-Taste leuchtet nicht



= Tastenbeleuchtung
= **Ausgeschaltet**

Die Tastenbeleuchtung erlischt nach 20 Sekunden automatisch.

EnOcean Taster anlernen

Anlernmodus starten:

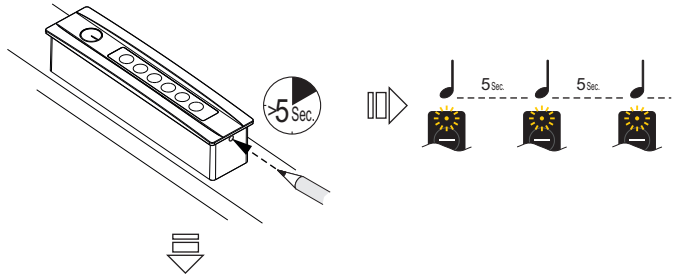

Taster verbinden:

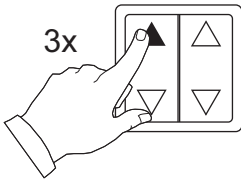

Taster löschen:

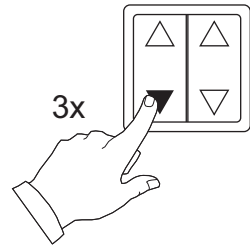

Alle Verbindungen löschen:

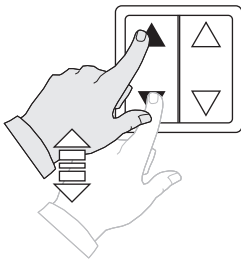

nacheinander 3x AUF...ZU
(AUF...ZU...AUF...ZU...AUF...ZU)

Anlernmodus beenden:

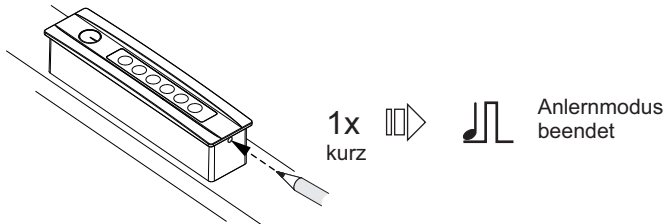

Die gewählten Einstellungen werden nach 180 Sekunden automatisch gespeichert. Im Anlernmodus können durch ein Drücken der Tasten auf dem Antrieb die Grundeinstellungen geändert werden (Siehe Seite 12).

Bedienung mit EnOcean Taster

HINWEIS:

Die Bedienung mit einem Lüftungstaster über den LT-Eingang hat die gleiche Funktionalität wie die Bedienung mit dem EnOcean Taster.

Auch Dauereingangssignale über den LT-Eingang wirken als Pulssignale und sind übersteuerbar.

Im 1h Rhythmus werden die Eingangssignale nochmals abgefragt und wenn weiterhin aktiv wieder als Pulssignal bewertet.

Öffnen:

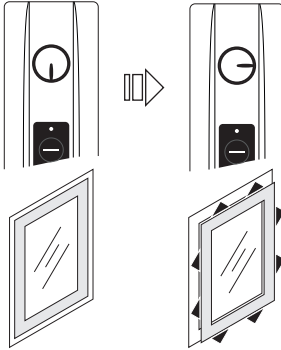
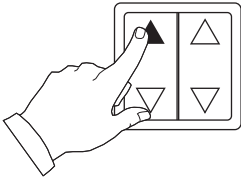

Schließen:

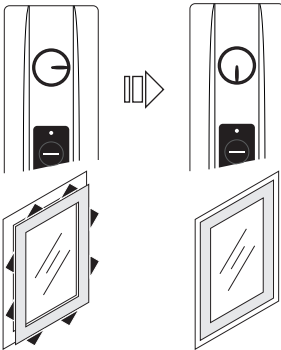
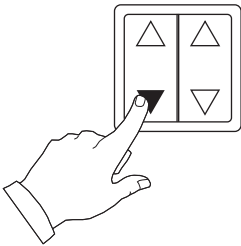

30 Minuten Lüftung:

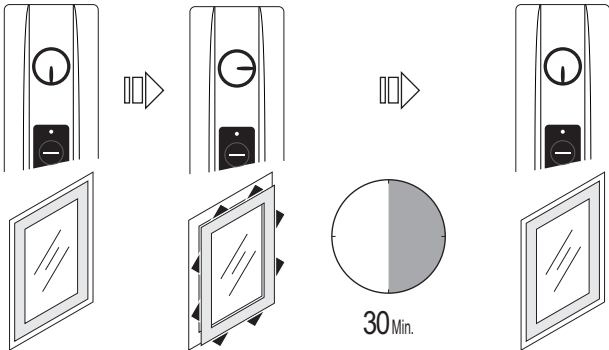
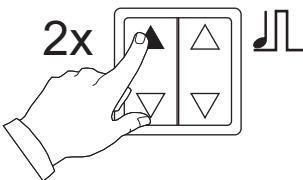

Manuelle Notbedienung

Das Fenster kann bei Stromausfall mit dem HF.MD.PADM.01. manuell geöffnet werden. Dazu wird die Antriebseinheit mit dem Gehäuse von der Grundplatte entriegelt und wie ein gewöhnlicher Handhebel über den Vierkant im Beschlaggetriebe geschwenkt.

Achtung! Nach manueller Notbedienung ist darauf zu achten, dass beim erneuten Aufstecken des Antriebs auf den Vierkant die Beschlag- und Motorstellung (Stellungsanzeige) zueinander gleich sind.

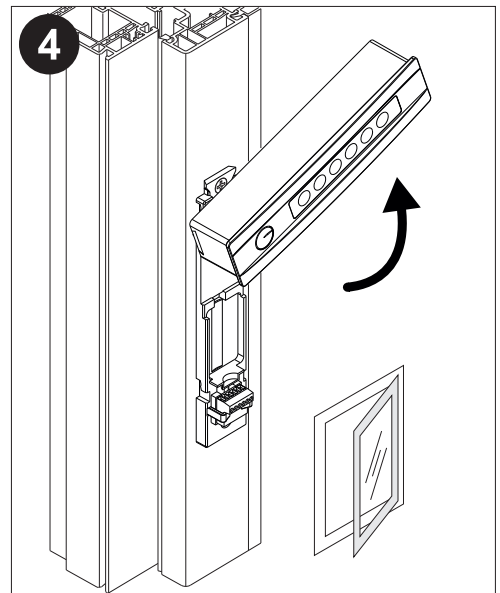
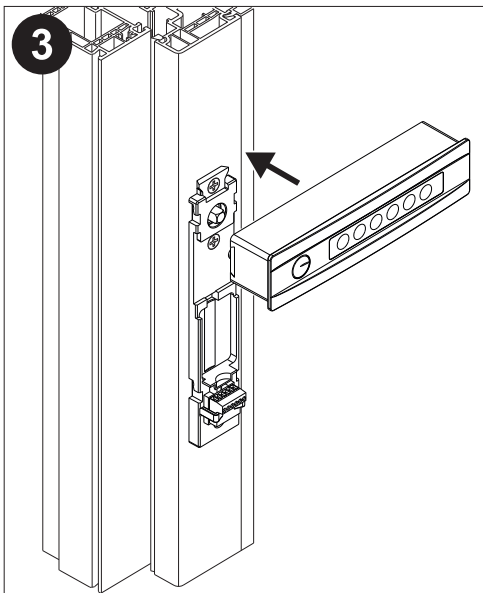
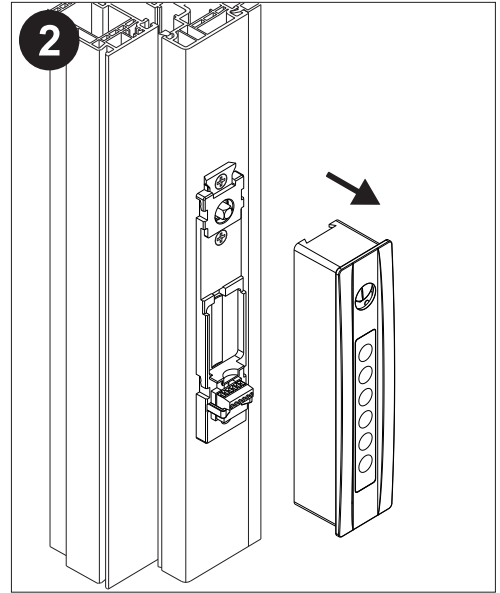
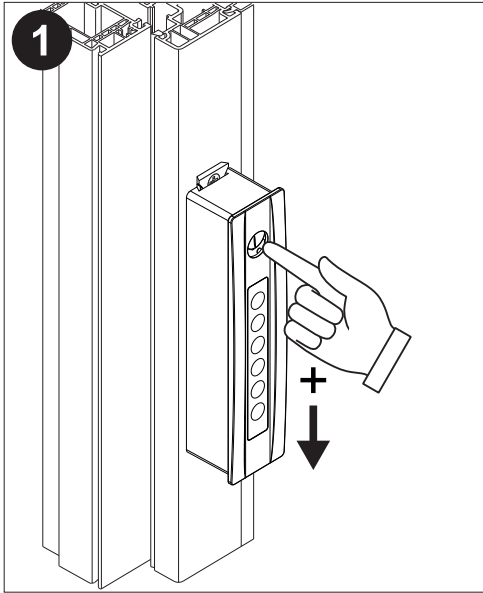

Content

Intended use	16
Safety notes	16
Technical Data	16
Disposal	16
Natural ventilation with the HF.MD.PADM.01	17
Scope of supply	18
General survey	19
Mounting	20 - 21
Power supply HF.PS.SNT1.U.24V.1A	22
Connection	22 - 23
Control elements	24
Position indicator	25
Dimensions	25
Basic Settings	26
Pairing EnOcean button	27
Operation using the EnOcean button	28
Emergency unlocking	29

Safety notes

Operating voltage 24 V DC!

Do not connect directly to the mains supply!

- Connection must be carried out by a certified electrical technician
- **Danger of crushing hands and fingers!**
- Keep people away from the operating area of the drive
- Keep children away from the control
- Use only in dry rooms
- Suitable for indoor mounting only.
- Use unmodified original Winkhaus parts only

Observe enclosed red safety note!

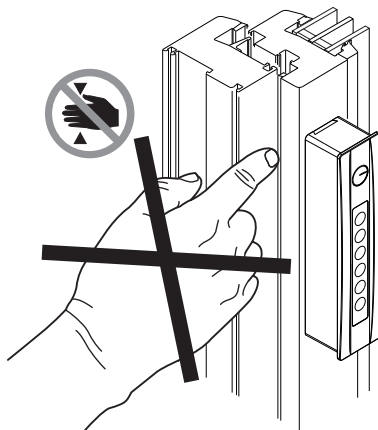

Intended use

- Drive for actuating the actiPilot Comfort PADM parallel action turn fitting system from Winkhaus
- The locking unit is mounted in lieu of the window handle
- Burglar and weather protection is kept
- Operating voltage 24 VDC
- Useable for daily natural ventilation
- Locking direction at the drive adjustable
- Only for inside mounting

Technical Data

Type	HF.MD.PADM.01.
Power supply	24 V DC \pm 15 %
Ripple	< 10 %
Rated current	1 A
Standby current	max. 50 mA
Torque	10 Nm
Turning angle	90° or 180°
Running time	app. 8 Sec. / 180°
Lifetime	> 40.000 Cycles
Duty cycle	30 % (cycle time 10min.)
Housing	Zinc die casting, ABS, polycarbonate
Ingress protection	IP 40
Temp. range	-5°C ... +60°C
Connection	6 pole screw terminal

Disposal

Electrical devices, accessories, batteries and packaging should be sorted for environmental-friendly recycling.

Do not dispose electrical devices and batteries into household waste!

Only for EC countries:

According the European Guideline 2012/19/EU for waste electrical and electronic equipment and its implementation into national right, electrical devices that are no longer usable must be collected separately and disposed of in an environmentally correct manner.



Natural ventilation with the HF.MD.PADM.01.

Controlled natural ventilation with the HF.MD.PADM.01. fitting drive and the activPilot Comfort PADM fitting system from Winkhaus

- Automated, user-independent and energy-efficient ventilation according to DIN 1946-6
- Reduction of ventilation heat losses and resulting savings in heating costs
- Regulation of room air hygiene and effective mould prevention
- Ventilation without any loss in security is possible up to RC2
- A real alternative to ventilation systems

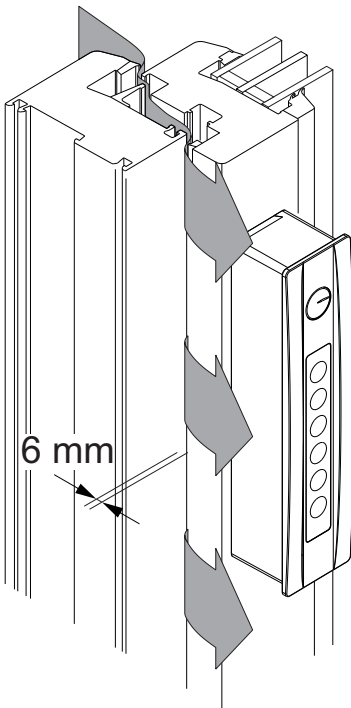

With parallel positioning of only 6 mm and limited pressure differences, sufficient air exchange rates are provided for raising room air hygiene.

A strong need for fresh air, comfortable temperatures and excellent room air hygiene is a crucial aspect in increasing the sense of well being within your own four walls. But how do you ventilate properly?

Either we ventilate too much and lose heat energy in the process or we ventilate too little and feel tired and weary as a result.

Controlled, fully-automated ventilation through a combination of the fitting drive and the activPilot Comfort PADM enables you to achieve an optimal combination of sufficient ventilation and low heating requirements! Whether in the bathroom, kitchen or bedroom – the stale air is constantly exchanged and odours and pollutants are removed permanently as a result! It's guaranteed to remove the problems of mould and poor room air hygiene.

Window is closed and locked

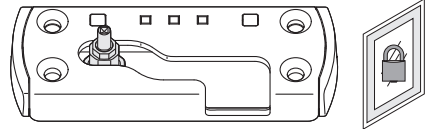

Window is opened app. 6 mm in the parallel position and locked

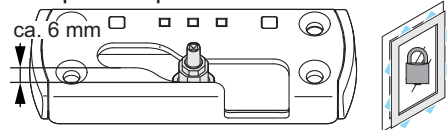

Window is wide open (turn position)

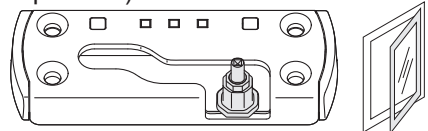

Scope of supply

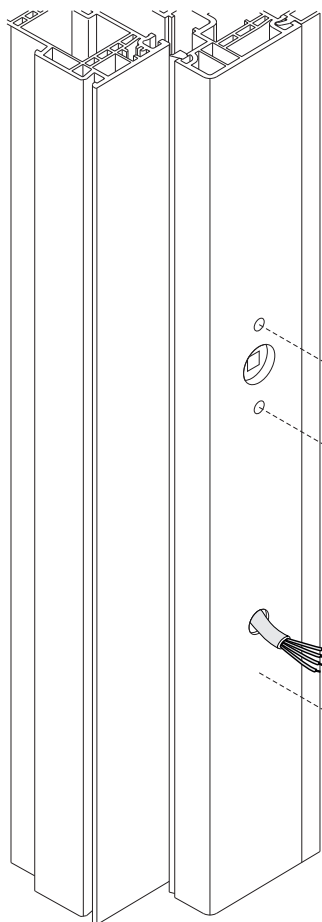

- a 1x Fitting drive
- b 1x Base plate
- c 1x Clamp (6 pole)
- d 1x Fixing clip
- e 1x Square shaft (7mm x 7mm) l=55mm
- f 1x Lock washer
- g 2x Countersunk screw M5 x 45 mm
- h 1x Countersunk screw 4,1 x 19 mm

Ord No.
5044068
5044071
5044072

Type
HF.MD.PADM.01.WH/WH
HF.MD.PADM.01.WH/SR
HF.MD.PADM.01.GY/SR

= white
= white
= black grey

white
silver
silver

General survey

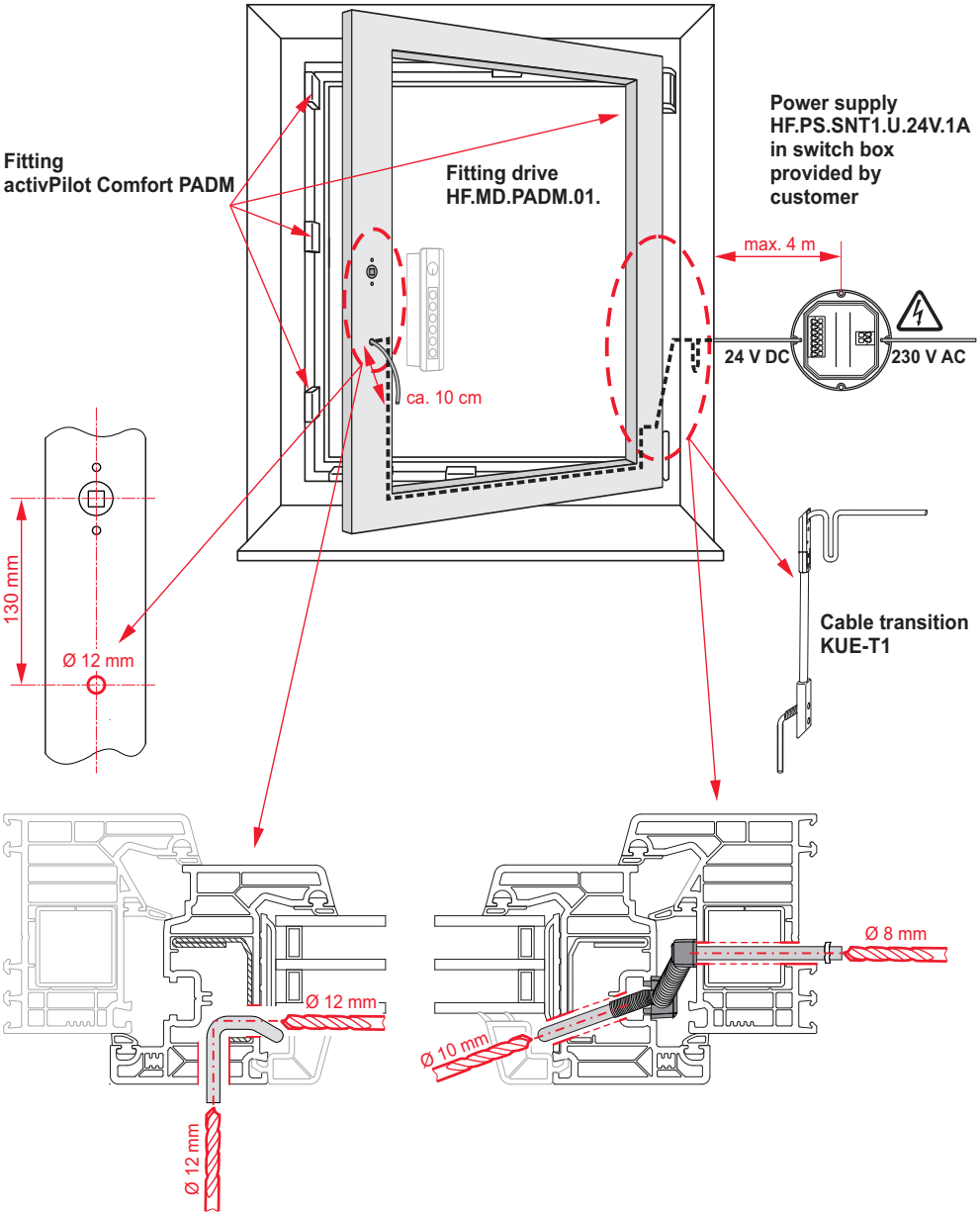

Mounting

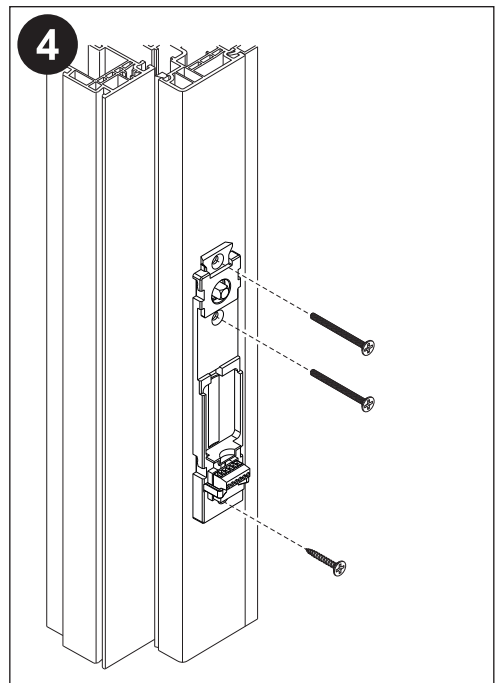
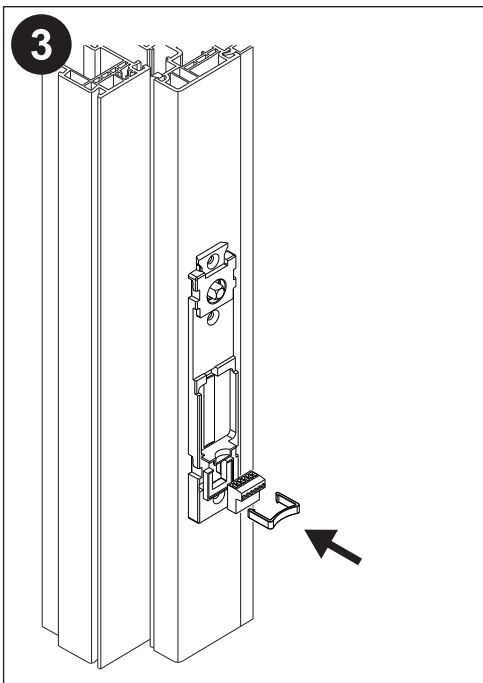
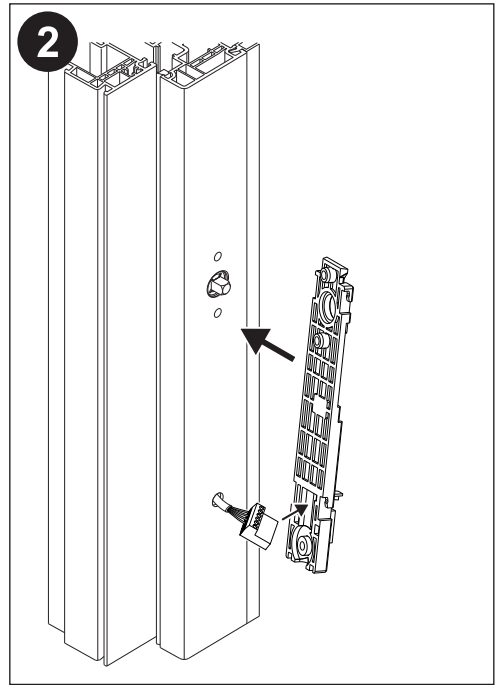
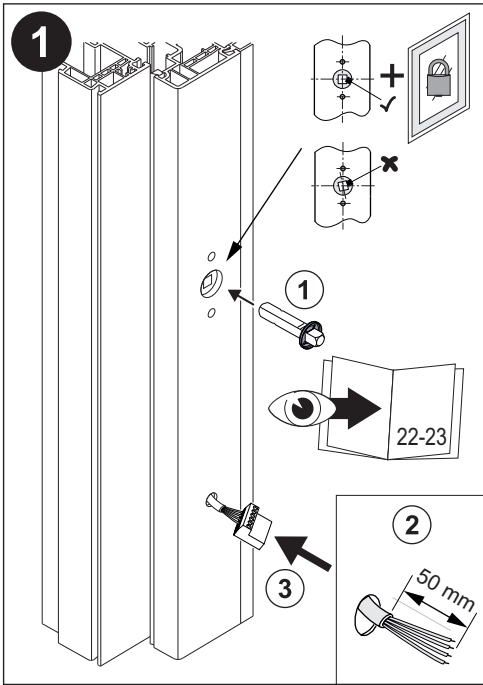

Mounting

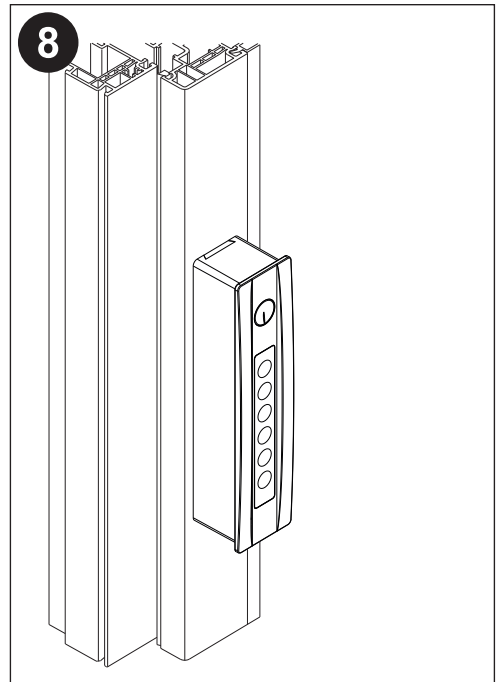
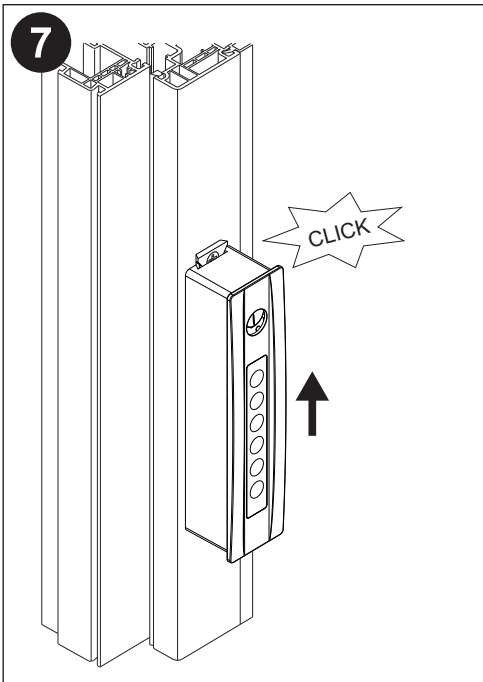
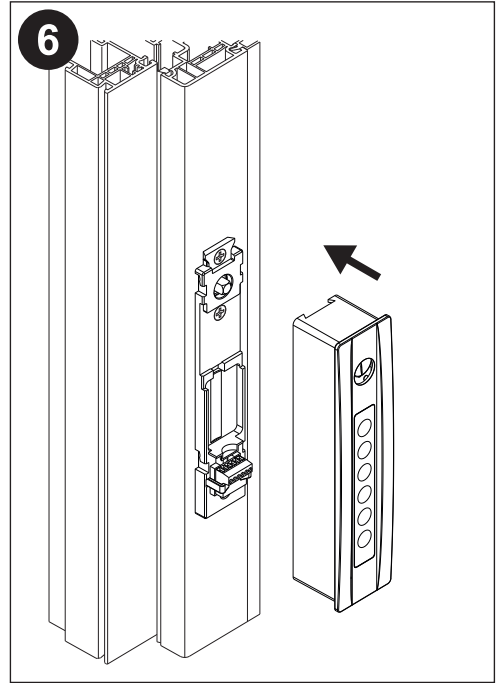
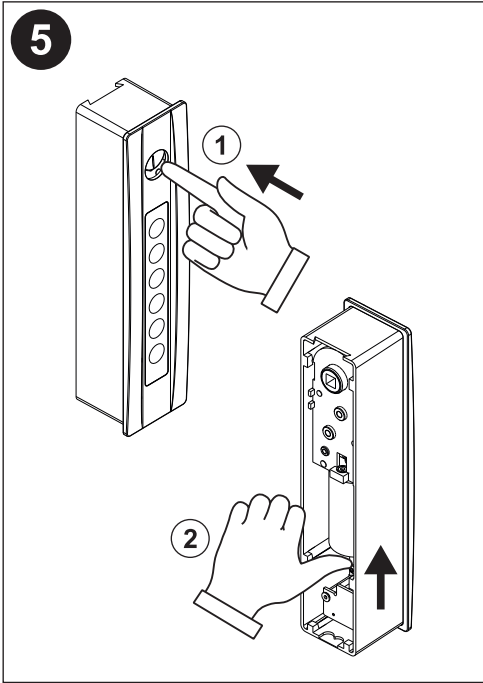

Power supply HF.PS.SNT1.U.24V.1A

- For supplying of HF.MD.PADM.01.
- Per drive is one power supply required *

Technical data:

Power supply	230 V AC, 50 Hz
Rated power	30 VA
Output	24 V DC, 1 A
Duty cycle	short time duty 20 %
Ingress protection	IP 30
Temperature range	0 ... 50°C
Dimensions	50 x 47,5 x 28 mm
Mounting	flush in switch box Ø 58 mm
Ord. No.	5044073

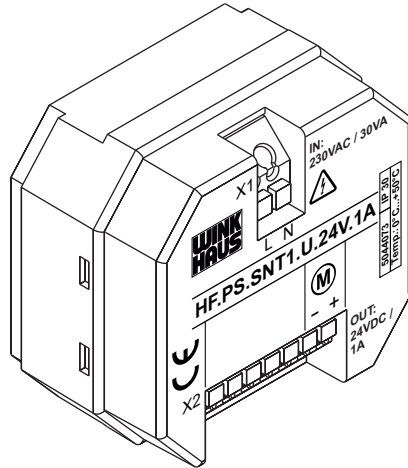

Scope of supply:

Power supply without switch box

* A central 24 V power supply can be used instead of multiple HF.PS.SNT1.U.24V.1A.

HF.MD.PADM.01. individual

Operating voltage 230 V AC!
Risk of injury from electric shock!
Connection has to be carried out only by an authorized electrical specialist!

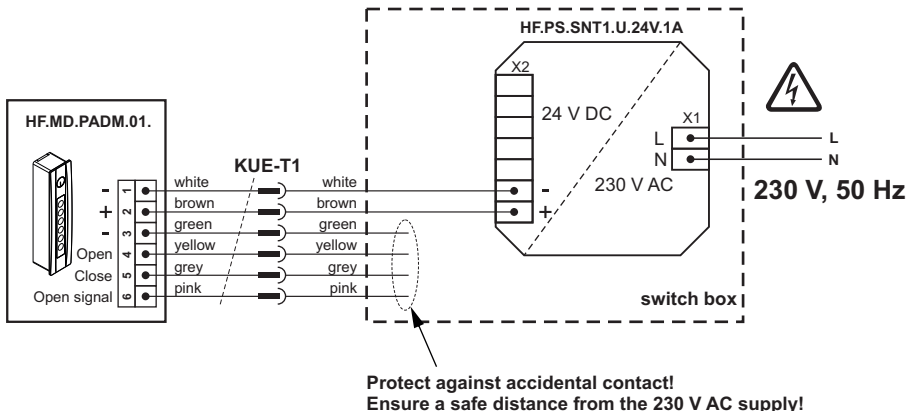

HF.MD.PADM.01. individual in connection with ventilation button

Operating voltage 230 V AC!
Risk of injury from electric shock!
Connection has to be carried out only by an authorized electrical specialist!

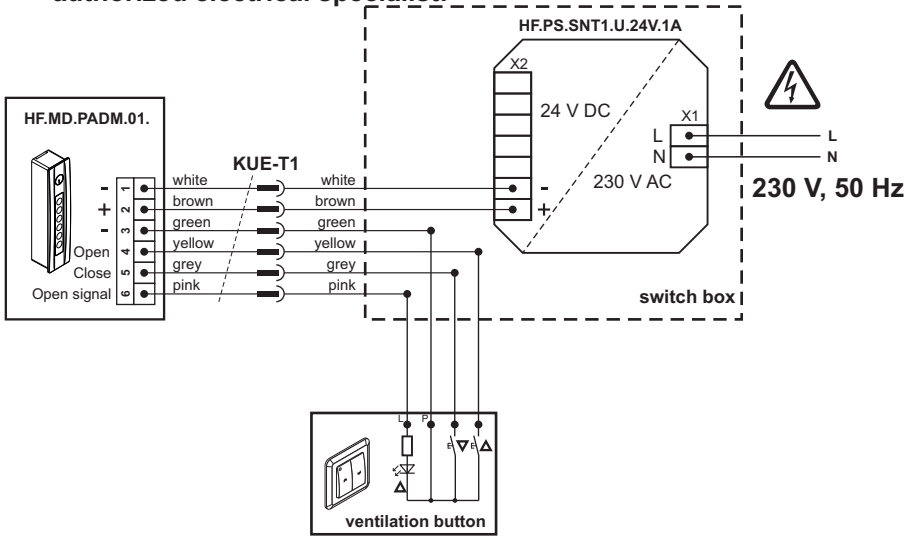

HF.MD.PADM.01. in connection with BMS and power supply

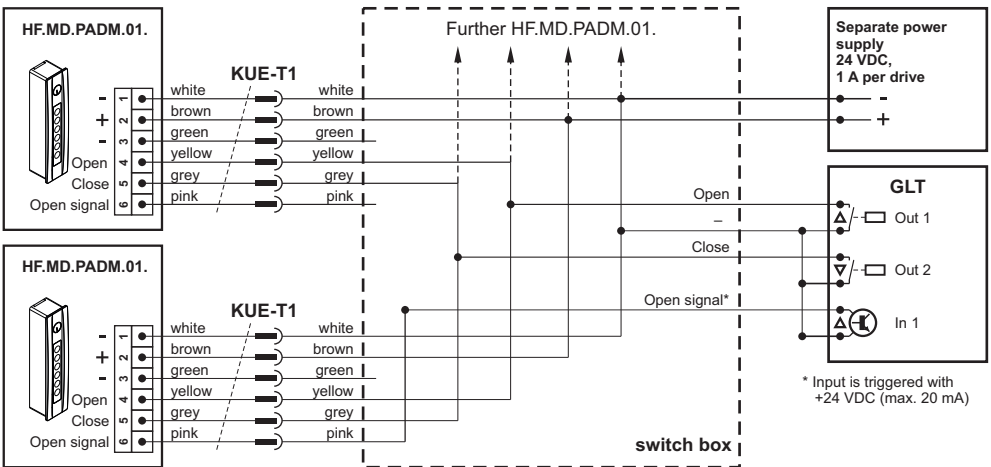

Control elements

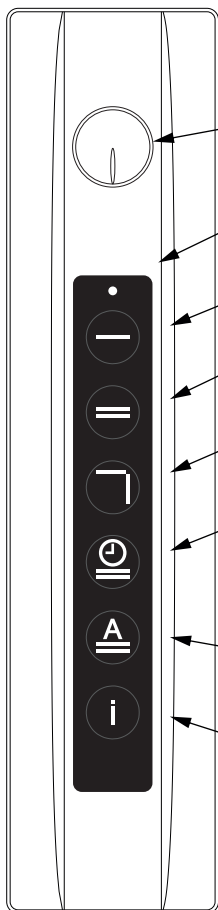

Position indicator (page 25)

Symbolizes the position of the fitting.

LED radio display

Every operation of the optional remote control will be acknowledged by a flashing of the radio display.

CLOSE

Briefly push to close the window.

OPEN to the parallel opening position

Briefly push to move the window to the parallel opening position.

OPEN to the turning position

Push for 1 s and the drive moves the window to the turning position for normal, manual opening.

Timer-controlled ventilation

Briefly push once to move the drive to the parallel opening position. After a ventilation time of 10 minutes, it moves back to the closed position. Pushing the key again extends the ventilation time by 10 minutes each time:

Pushed once: ventilate for 10 min.

Pushed twice: ventilate for 20 min.

Pushed three times: ventilate for 30 min.

Automatic/interval ventilation

Briefly pushing the automatic key activates automatic or interval ventilation. If this is activated, the room will ventilated in the parallel opening position for 10 minutes every hour.

Info

Briefly pushing the key will light up the symbols and display the current modes for 20 s when darkened.

Programming key (page 26 and 27)

Position indicator

The position indication at the pushbutton of the drive symbolizes the position of the fitting. The position of the marking is comparable with the position of a normal window handle.

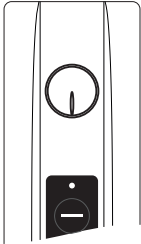

Closed and locked

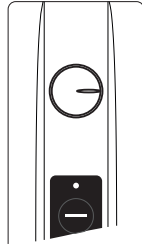
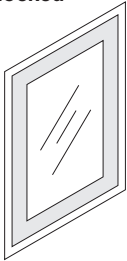

Parallel position hinge on the right

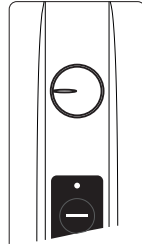
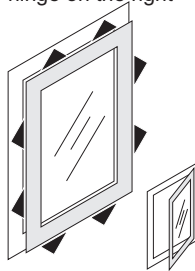

Parallel position hinge on the left

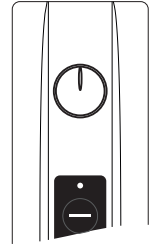
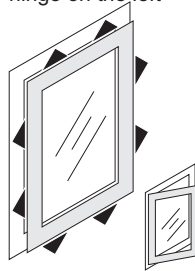

Turning position

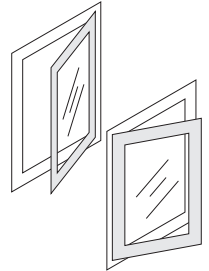

Dimensions

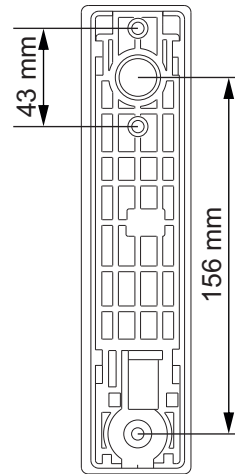
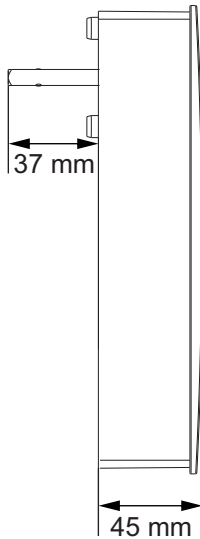
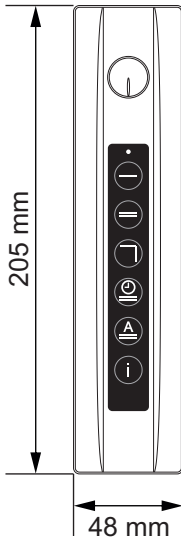

Basic Settings

The **configuration mode** for setting the basic functions can be started by pressing (**> 5 Sec.**) the programming button. Press the relevant button to change the setting.

Exit the configuration mode by pressing the programming button again.

Attention:

By pressing (**> 10 Sec.**) the programming button will restore the **factory default settings** and delete all programmings.

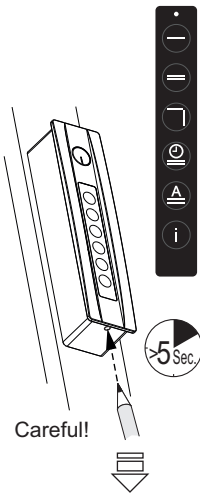

CLOSE-button lights



= Parental Controls
= **turned on**

To open the window in turning position, the keys



must be pressed simultaneously for 5 sec. When the turning position key is pressed for 1 sec,



are flashing 3 times.

CLOSE-button **does not light** (factory setting)



= Parental Controls
= **turned off**

Parallel opening button lights



= Control panel
= **locked**

The control elements and the key illumination are deactivated.

Parallel opening button **does not light** (factory setting)



= Control panel
= **unlocked**

Turning key lights (factory setting)



Window
= **hinge on the right**
(drive left-hand mounted)

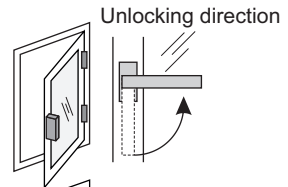

Turning key **does not light**



Window
= **hinge on the left**
(drive right-hand mounted)

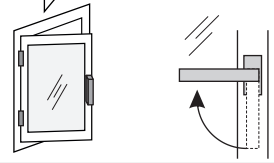

Info key lights (factory setting)



= Key illumination
= **switched on**

The condition of the drive is permanently displayed by lighting of the corresponding buttons.

Info key **does not light**



= Key illumination
= **switched off**

The key illumination turns off automatically after 20 seconds.

Pairing EnOcean button

Start teach mode:

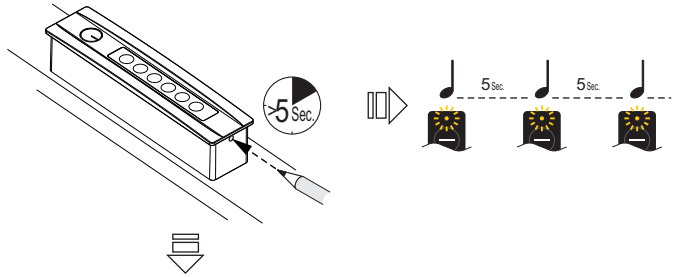

Connect button:

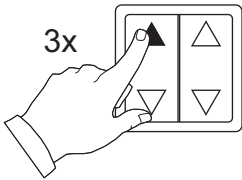

Delete button:

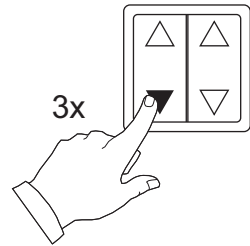

Remove all allocations:

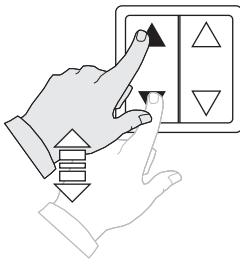

successively 3x OPEN...CLOSE
(OPEN...CLOSE...OPEN...CLOSE...OPEN...CLOSE)

Leave teach mode:

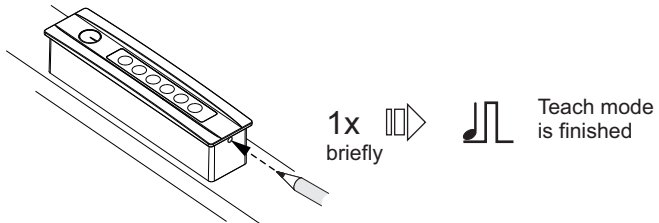

The selected settings are automatically saved after 180 seconds.
The basic settings can be changed by pressing the keys on the drive in the teach mode (see page 26).

Operation using the EnOcean button

Note:

The operation with a ventilation button via the LT input has the same functionality as the operation with the EnOcean button.

Also continuous input signals via the LT input act as pulse signals and can be overridden.

In 1h rhythm the input signals are again interrogated and if still active re-evaluated again as a pulse signal.

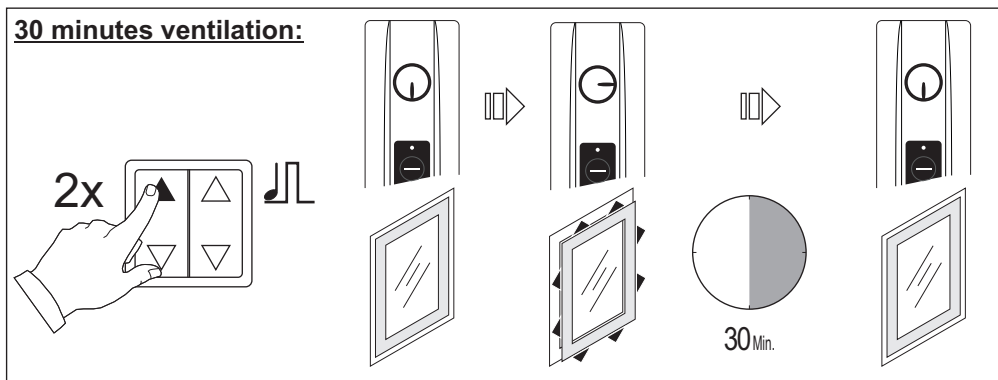
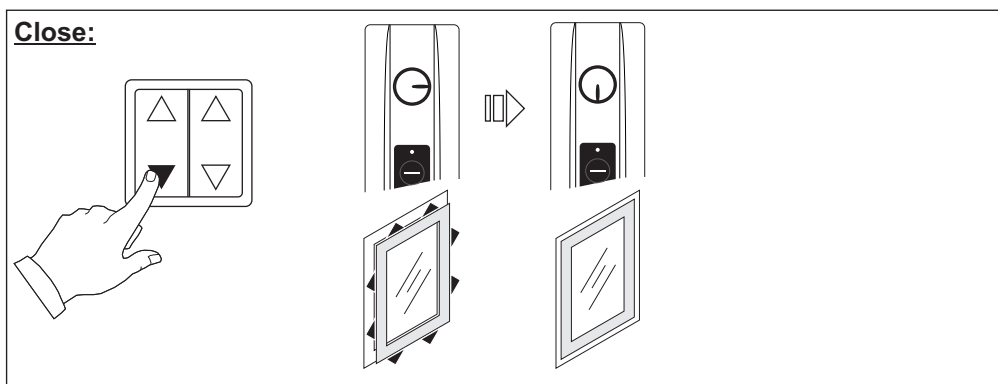
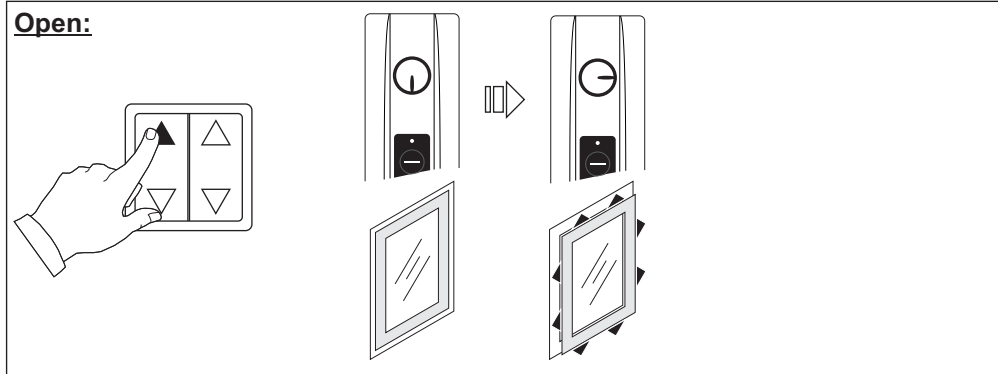

Emergency unlocking

The window can be manually opened with HF.MD.PADM.01. in case of power failure. For this, the drive unit with housing will be unlatched from the base plate and swivelled over the square shaft in the fitting gear like a normal hand lever.

Attention! Observe after manual emergency operation, that fitting and motor position (position indicator) are equal to each other, with renewed putting on of the drive to the square shaft.

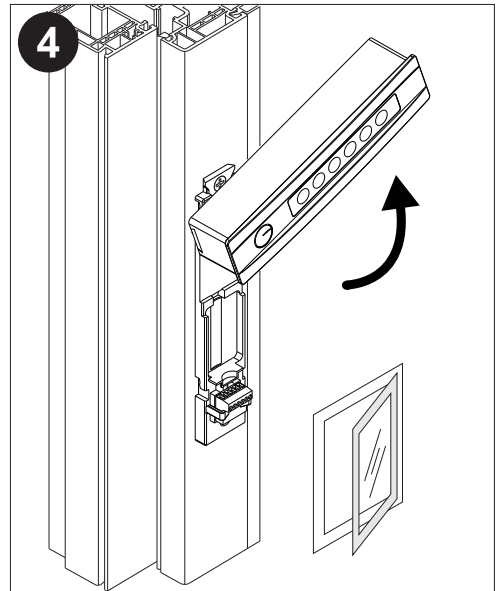
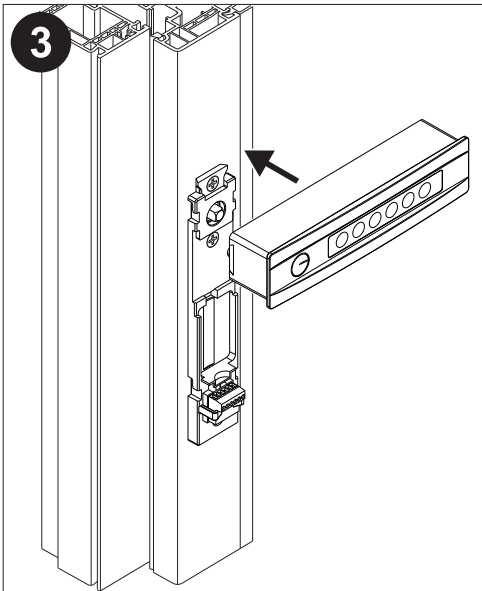
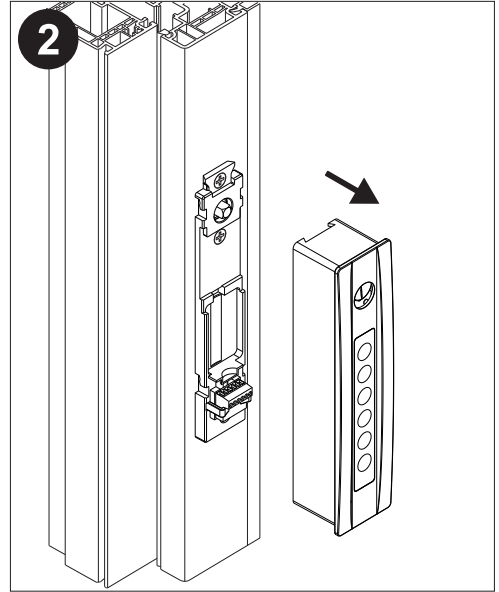
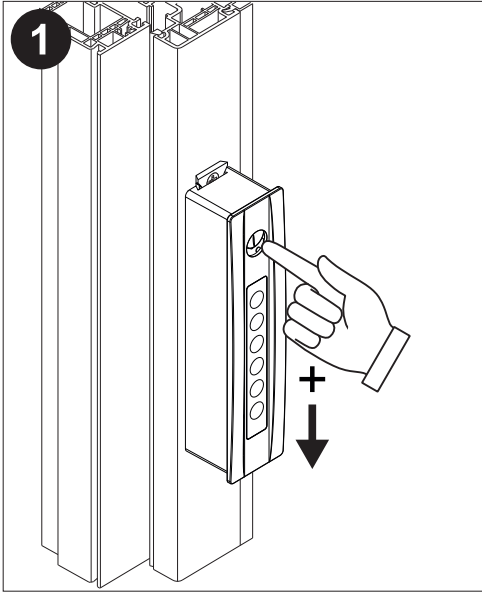



Aug. Winkhaus GmbH & Co. KG
August-Winkhaus-Straße 31
48291 Telgte
Germany
Tel: +49 2504 921 0
Fax: +49 2504 921 340
E-Mail: fenstertechnik@winkhaus.de
www.winkhaus.de

activPilot Comfort duoPort

**SKG - Sicherheit mit Parallelabstellung
für Kunststofffenster**

Allgemeine Richtlinien zur Montageanleitung activPilot (SKG) für Kunststofffenster

Allgemeine Richtlinien zur Zusammenstellung und Montage von
Winkhaus activPilot Beschlägen für Fensterelemente
gemäß NEN 5096 Klasse 2.

Beschlagmontage

Die Beschlagmontage muss gemäß den Winkhaus Vorgaben erfolgen.
(Produktkataloge activPilot, Kapitel „Montageanleitung“).

Der Beschlag muss mit passenden Schrauben montiert werden (Durchmesser 4,2 mm). Sicherheitsschließbleche müssen in einer Stahlarmierung mit mindestens 1,5 mm oder einer Aluminiumarmierung mit min 2,0 mm Wandstärke verschraubt werden.

Griffolive

Der Beschlag muss mit einer SKG** zertifizierten Griffolive ausgestattet werden.

Für PADM ist alternativ der Antrieb Winkhaus HF.MD.PADM.01.xx zulässig. Bei Verwendung des Antriebs ist eine einbruchhemmende Verglasung die mindestens der Klasse P4A nach EN 356 entspricht einzusetzen

Eine Griffolive mit Druckknopfbetätigung ist ausschließlich in Kombination mit einbruchhemmender Verglasung die mindestens der Klasse P4A nach EN 356 entspricht zulässig.

Bei Parallelabstellfenster ist eine Griffolive einzusetzen, die in Zu und PA Position abschließbar / sperrbar ist.

Kennzeichnung

Wenn alle Vorschriften eingehalten wurden, muss das SKG-Kennzeichen an der Getriebeseite montiert werden. Ein einfaches Entfernen (ohne Werkzeug) darf nicht möglich sein.

Der Fensterhersteller bleibt zu jedem Zeitpunkt verantwortlich für das von ihm gelieferte Endprodukt.

Bei Fragen wenden Sie sich bitte an den Zertifikatsinhaber,
Aug. Winkhaus GmbH & Co. KG.

Verriegelungsabstände

Die Abstände sind zum Erreichen der, vom Systemgeber zugelassenen maximalen Verriegelungsabstände ggf. durch Hinzufügen weiterer Verschlusspunkte zu optimieren !

Ergänzende Dokumente und Richtlinien

ergänzend zu den, in diesem Dokument beschriebenen Vorgaben zur Herstellung von SKG Fenstern sind die folgende Dokumente und Richtlinien zu berücksichtigen:

- Produktkatalog activPilot Comfort
- Produktkatalog duoPort
- allgemeine Produktinformationen activPilot
- Verarbeitungsrichtlinien des Systemgebers

Algemene richtlijnen voor de montage van activPilot (SKG) voor kunststof ramen

Algemene richtlijnen voor de samenstelling en montage van Winkhaus activPilot-beslag voor kunststof raamelementen volgens NEN 5096 klasse 2.

Beslagmontage

De beslagmontage dient volgens de Winkhaus opgave te geschieden.

(Productcatalogus activPilot, hoofdstuk "montagehandleiding").

Het beslag moet met passende schroeven gemonteerd worden (4,1 mm). Veiligheidssluitplaten moeten in het staal, met een dikte van minstens 1,5 mm of aluminium van minimaal 2,0 mm wanddikte geschroefd worden.

Raamgreep of raamkruk

Het beslag dient met een door SKG** goedgekeurde raamgreep uitgevoerd worden.

Voor PADM is als alternatief de raammotor HF.MD.PADM.01.xx toegelaten. Bij gebruik van de raammotor is het toepassen van inbraakwerende beglazing, die minstens aan de klasse P4A vlg. EN 356 voldoet, noodzakelijk.

Een raamgreep met drukknopbediening is alleen toegestaan in combinatie met inbraakwerend glas dat minstens aan de klasse P4A volgens EN 356 voldoet.

Bij parallel afstelbaar beslag (PADK, PAD en PAS), moet een bedieningsgreep toegepast worden die zowel in de gesloten als de parallelstand afsluitbaar is.

Merkteken

Als alle voorschriften zijn aangehouden moet het SKG-merkteken aan de sluitzijde van het raam met een niet eenvoudig verwijderbare bevestiging worden aangebracht. De ramenfabrikant blijft ten alle tijden verantwoordelijk voor het door hem geleverde eindproduct.

Voor vragen kunt u zich wenden tot de certificaathouder:
Aug. Winkhaus GmbH & Co.KG.

Vergrendelings- of sluitpuntafstanden

De afstanden kunnen gemaakt worden zoals door de systeemleverancier toegelaten maximale vergrendelingsafstanden of door meerdere sluitpunten aan te brengen!



Aanvullende documenten en richtlijnen

Aanvullend op de, in dit document beschreven aanwijzingen voor het fabriceren van SKG ramen, zijn de volgende documenten en richtlijnen in acht te nemen:

- Productcatalogus activPilot Concept
- Productcatalogus activPilot Comfort
- Productcatalogus duoPort
- Algemene productinformatie activPilot Concept
- Verwerkingsrichtlijnen van de systeempromer

Verschraubungen der Beschlagteile

Schraubentabelle

Bauteile	Schrauben	Maß	Vorborenen \varnothing	Anmerkungen
Fensterrahmen*1	für Bauwerke geeignete Metallschraube	4,8 x min. 38 mm	3,5 mm	
Flügelteile (Getriebebeschieben, Mittenverriegelungen, Koppelemente Eckumlenkungen, Oberschieben)	Schrauben (Senkkopf)	4,1 x min. 25 mm		
Rahmenteile (Schließbleche)	Bohrschrauben (Senkkopf) (Bei Sicherheits- schließblechen Verschraubung in der Armierung und in der Profilvorkammer)	4,1 x min. 28 mm 4,1 x min. 40 mm		
Scherenlager	Bohrschrauben Beschlagschrauben (Senkkopf)			Bohrschablone verwenden
Ecklager	Bohrschrauben Beschlagschrauben (Senkkopf)			Bohrschablone verwenden
Flügelager	Beschlagschrauben (Senkkopf)			Bohrschablone verwenden
Griffolive	Maschinenschraube (Senkkopf)	M5 x 40		

*1 Schrauben werden in Stahlarmerung (Wandstärke mindestens 1,5 mm) verschraubt.

Schraubtlängen zur Befestigung des Flügelbeschlags und der Schließteile können der Profilsituation angepaßt werden.



Die Auswahl der einzusetzenden Befestigungsschrauben erfolgt entsprechend des Flügelgewichts unter Berücksichtigung der technischen Richtlinie TBDK.

De keuze van de toe te passen bevestigingsschroeven dient te worden bepaald aan de hand van het vleugelgewicht en conform de technische richtlijnen van TBDK.

<http://www.fvsb.de/ggsb/richtlinien.asp>

Montagehinweise Aufläufe / Falzluftbegrenzer



Bild 1: PADK / PAD / PAD(M)



Bild 3: S...PA

Informativ Artikelvarianten Aufläufe

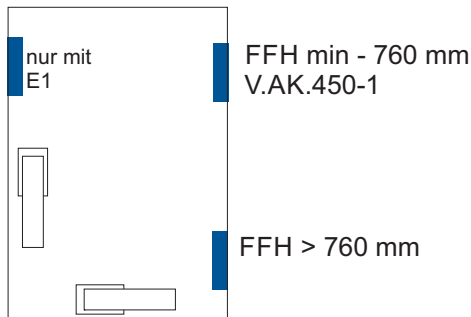
Abgestimmt auf die Montagesituation können folgende Aufläufe zum Einsatz kommen:

Auflauf AL.M

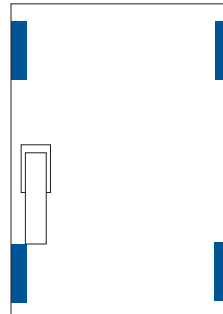
Zur Montage in der entsprechenden Lochgruppe der Mittenverriegelung
Befestigung mit 1x Beschlagschraube 4,0 x 20

Auflauf AL.BN

Direkte Verschraubung in der Beschlagnut
Befestigung mit 1x Beschlagschraube 4,0 x 20

Flügelheber FH

Montage im Blendrahmen
Befestigung mit 2x Beschlagschraube 4,0 x 20

Auflauf K.SBS

Klemmung in Sicherheitsschließblech SBS.K.xxx

Auflauf AL.D

Montage im Blendrahmen. Durch Formteil FT.WSK an unterschiedliche Profilsysteme anpassbar
Befestigung mit 2x Beschlagschraube 4,0 x 30

Alternative Aufläufe anderer Hersteller sind zulässig wenn:

- Die Falzluft auf max. 2,5 mm begrenzt wird
- Die Befestigung durch Verschrauben erfolgt



Bild 4:
Position des Auflaufes, Luft zwischen Auflauf und Flügelkante (Beispiel Winkhaus AL.D)



AL.M

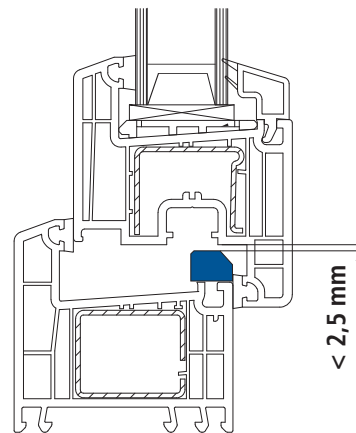
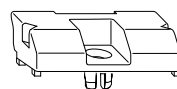

AL.BN

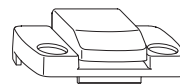

FH.152



AL.K.SBS

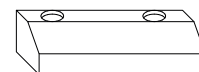

AL.D

Bild 5: Artikelvarianten Auflauf

Beschlagübersichten

activPilot Comfort PADK

Kapitel B-1

activPilot Comfort PAD

Kapitel B-2

duoPort PAS 160

Kapitel B-3

Erklärung zur Beschlagmatrix

Oberseite
Beschlagteile
Anwendungsbereiche

Concept innenöffnend, mittiger Griff Sitz ^{B-1}

211121 Drehkipfenster

211721 Drehfenster mit AWDR

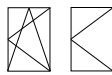

FFB	350 - 370	371 - 600	601 - 800	801 - 1025	1026 - 1250	1251 - 1475	1476 - 1725	
FFH	OS1.600	OS1.600	OS2.800	OS2.1025-1	OS2.1250-1	OS2.1475-1	OS2.1475-1 +ZS+FT	
325 - 510 GAM.800		B:H 4	B:H 4	B:H 5	B:H 5	B:H 5	B:H 6	
511 - 710 GAM.800				B:H 5	B:H 5	B:H 5	B:H 6	
711 - 980 GAM.1050-1					B:H 5	B:H 5	B:H 6	711 - 980 M.500-1
981 - 1300 GAM.1400-1							B:H 6	981 - 1300 M.500-1
1301 - 1400 GAM.1400-1							>2,5m ² 8	1301 - 1400 M.750-1
1401 - 1800 GAM.1800-2						>2,5m ² 8	>2,5m ² 9	1401 - 1800 MK.500-1 M.500-1
1801 - 2300 GAM.2300-3 (2x SBS)			> ,5m ² 8	>2,5m ² 9	>2,5m ² 9	>2,5m ² 9	>2,5m ² 10	1801 - 2300 MK.500-1 MK.500-1 M.500-1
für Verriegelungsabstände 700 mm Anhang berücksichtigen !								
	350 - 370 M.250-1	371 - 600 M.250-1	601 - 800 M.500-1	801 - 1025 M.500-1	1026 - 1250 M.750-1	1251 - 1475 MK.500-1 M.500-1	1475 - 1725 MK.500-1 M.750-1	

Getriebeseite
Beschlagteile
Anwendungsbereiche

Bandseite
Beschlagteile
Anwendungsbereiche

Anzahl der
Sicherheits-
verriegelungen

Unterseite
Beschlagteile
Anwendungsbereiche

Kennzeichnung Produkthaftung



Einhaltung der Produkthaftung prüfen !
(B:H > 2:1 , Fläche >2,5m²)

Größe liegt außerhalb der Produkthaftung
(B:H > 2:1 , Fläche >2,5m²)

Für Details ist die Hinweise zur
Produkthaftung aus den Produktkatalogen
unbedingt hinzuzuziehen !



activPilot Comfort PADK Beschlagzusammenstellung

 Auflauf

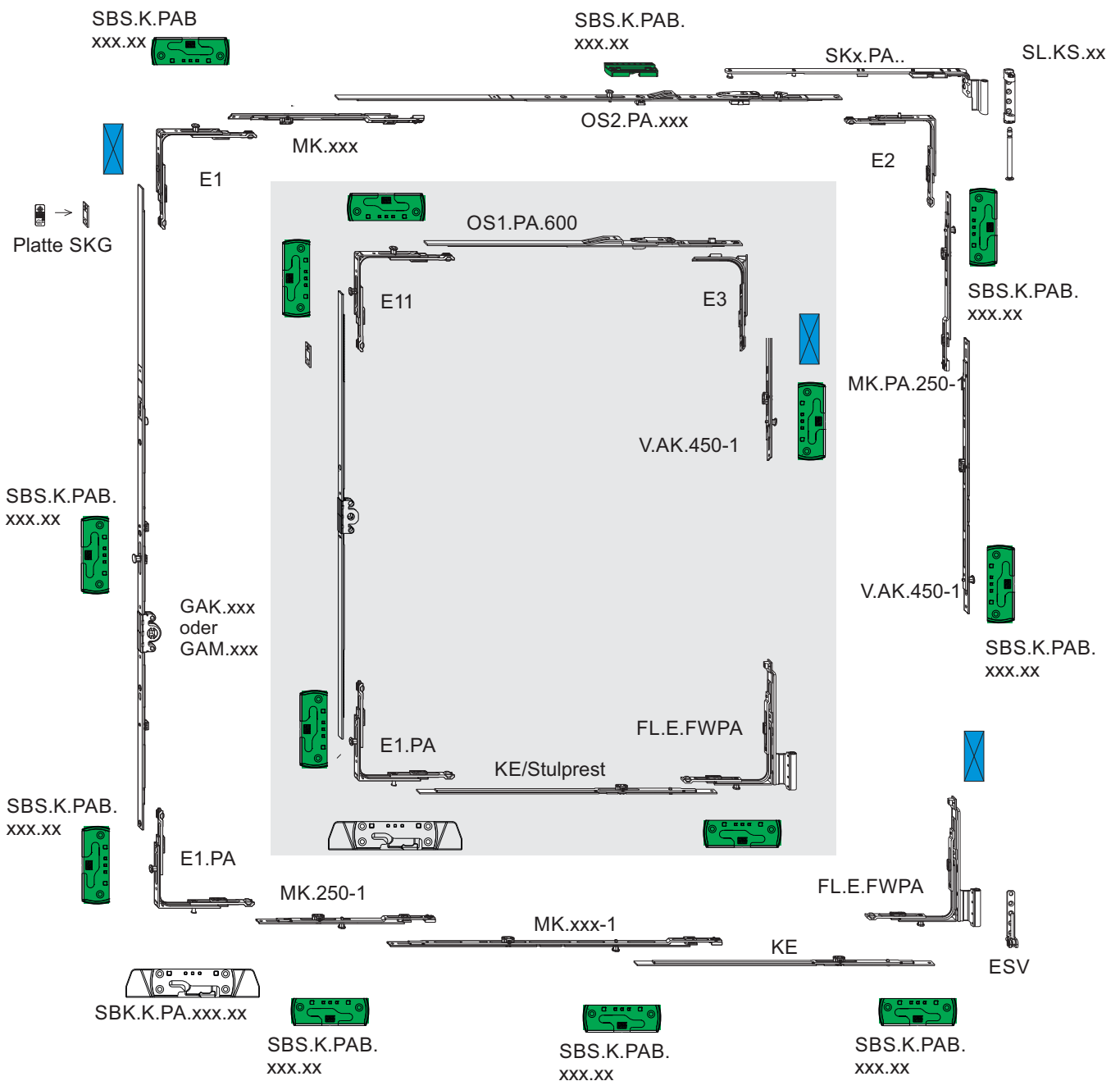



Griffoliven Schaltzustände

activPilot Comfort PADK

- a) **Fenster geschlossen**
Griff nach unten - verriegelt
 Verriegelungstaste eingerastet, bei abschließbaren Griffen:
 Schlüssel gezogen
 SKG ** ✓
- b) **Fenster öffnen (Dreh / Kipp)**
 Das Fenster ist entriegelt -
 Keine Einbruchhemmung ⚡
- c) **Fenster in PA Lüftungsstellung**
Griff nach oben - verriegelt
 Verriegelungstaste eingerastet, bei abschließbaren Griffen:
 Schlüssel gezogen
 SKG ** ✓

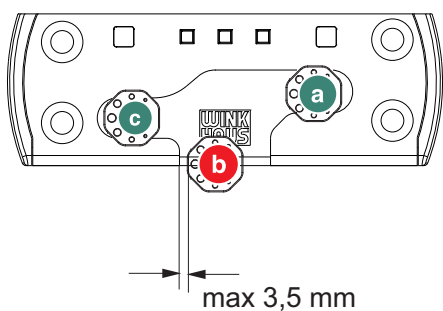
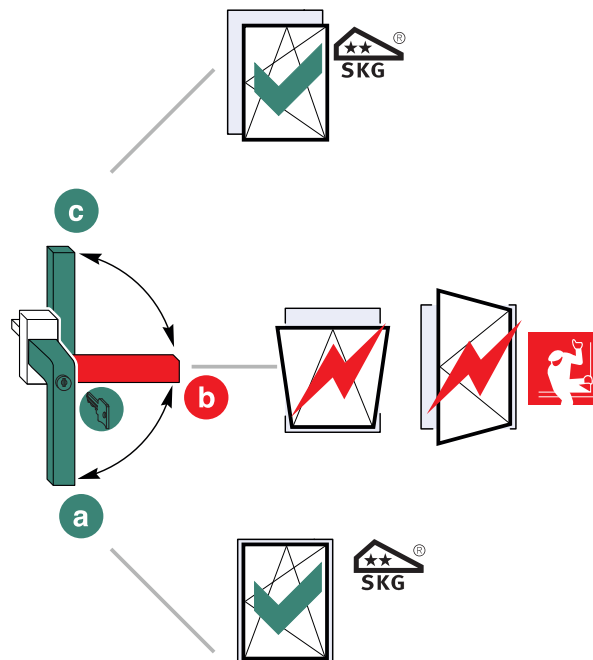

SBS.K.PAB.xxx
(LS)



activPilot Comfort PAD Beschlagzusammenstellung

 Auflauf

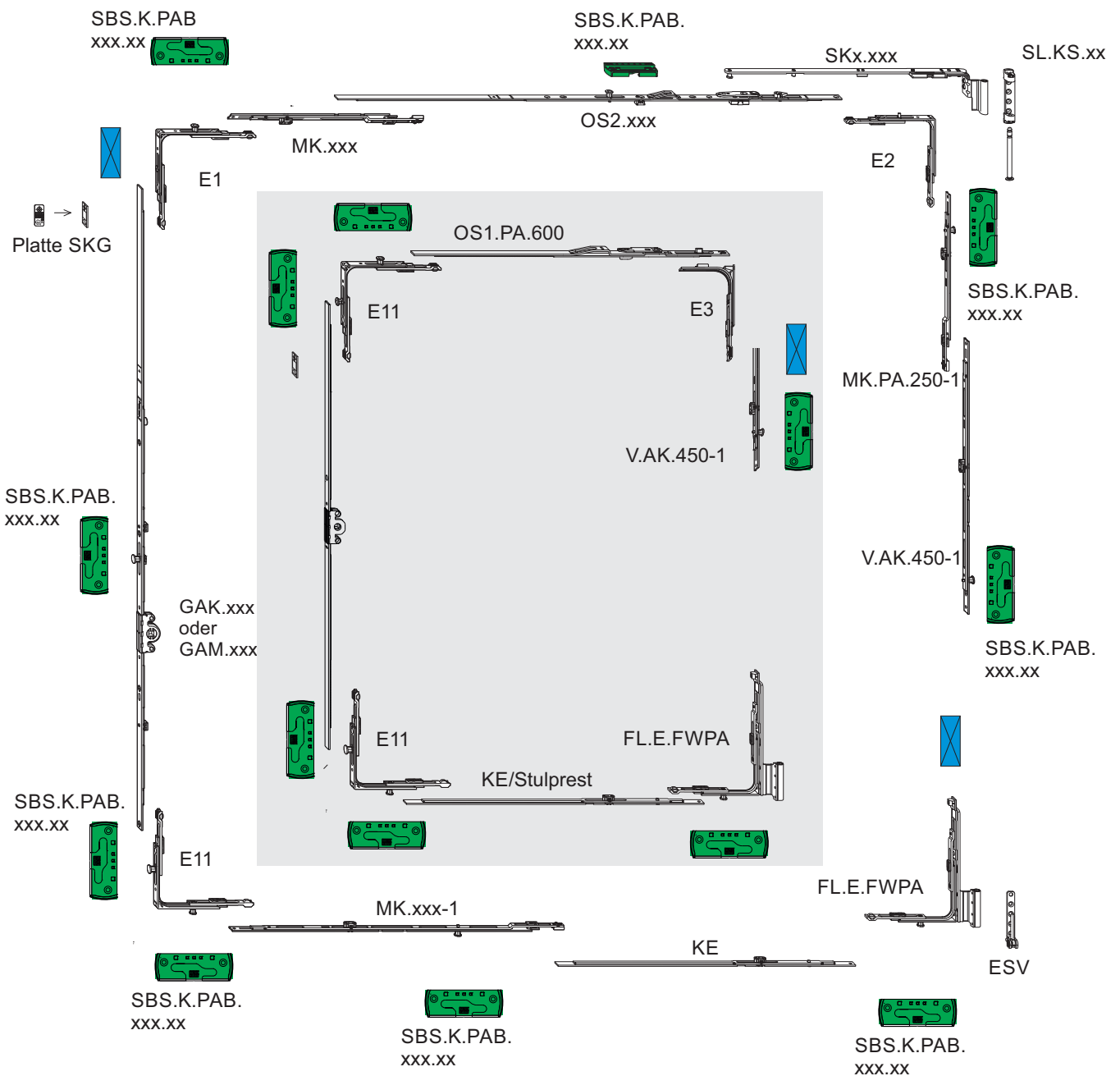

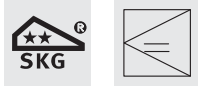

Griffoliven Schaltzustände

activPilot Comfort PAD Griff seitlich

- a) **Fenster geschlossen**
Griff nach unten - verriegelt
Verriegelungstaste eingerastet, bei abschließbaren Griffen:
Schlüssel gezogen
SKG ** ✓
- b) Fenster öffnen (Dreh)
Das Fenster ist entriegelt - ⚡
Keine Einbruchhemmung
- c) **Fenster in PA Lüftungsstellung**
Griff auf 90° - verriegelt
Verriegelungstaste eingerastet, bei abschließbaren Griffen:
Schlüssel gezogen
SKG ** ✓

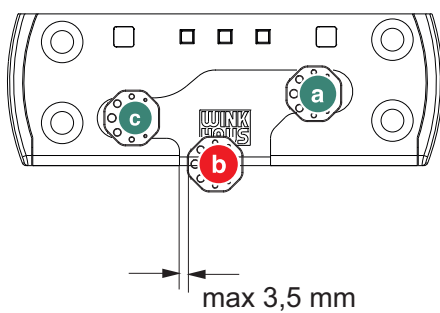
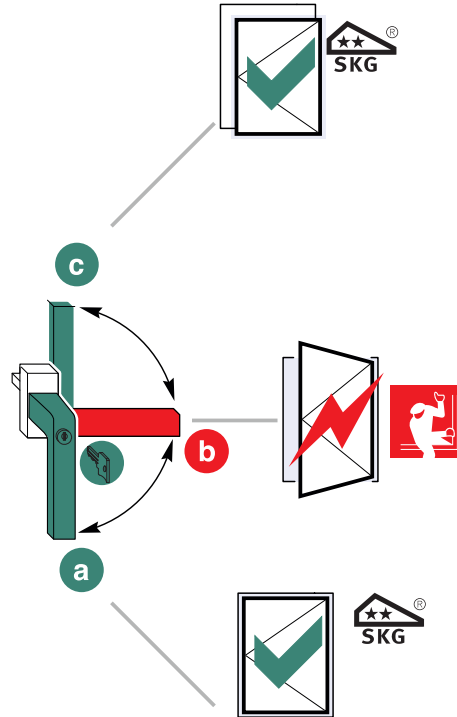

SBS.K.PAB.xxx
(LS)

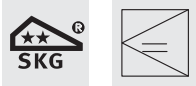

activPilot Comfort PAD

Beschlagzusammenstellung

Griff unten

Auflauf 

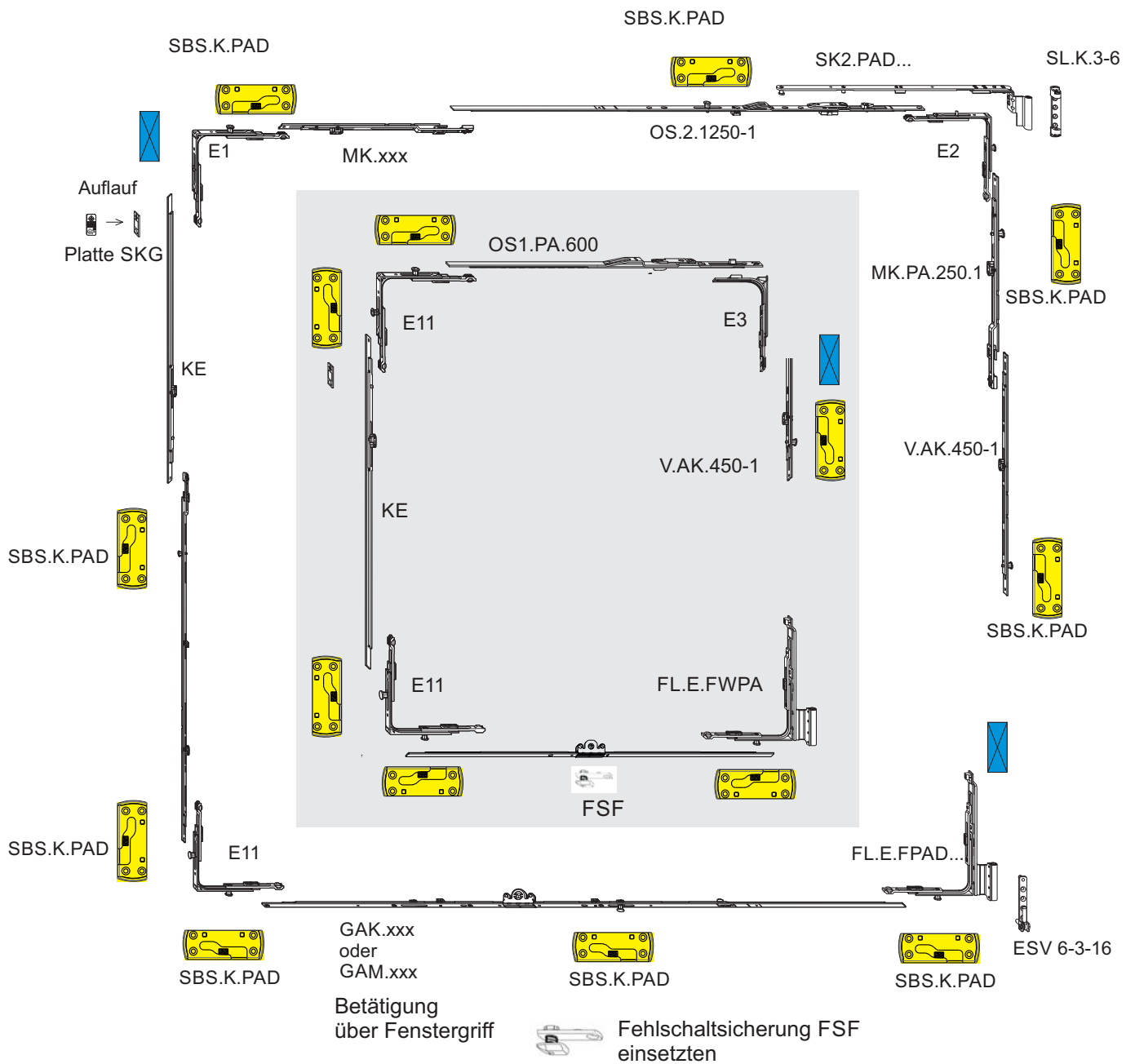

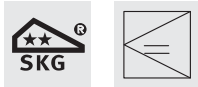

activPilot Comfort PAD Griff unten

- a) **Fenster geschlossen**
Griff nach unten - verriegelt
 Verriegelungstaste eingerastet, bei abschließbaren Griffen:
 Schlüssel gezogen
 SKG
- b) **Fenster in PA Lüftungsstellung**
Griff auf 90° - verriegelt
 Verriegelungstaste eingerastet, bei abschließbaren Griffen:
 Schlüssel gezogen
 SKG

Der Griff darf ein Schalten zwischen den Positionen a-b im abgeschlossene Zustand ermöglichen

- c) **Fenster öffnen (Dreh)**
 Das Fenster ist entriegelt -
 Keine Einbruchhemmung

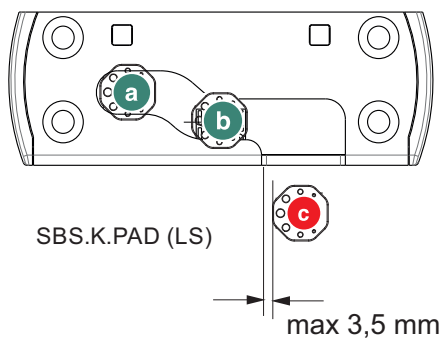
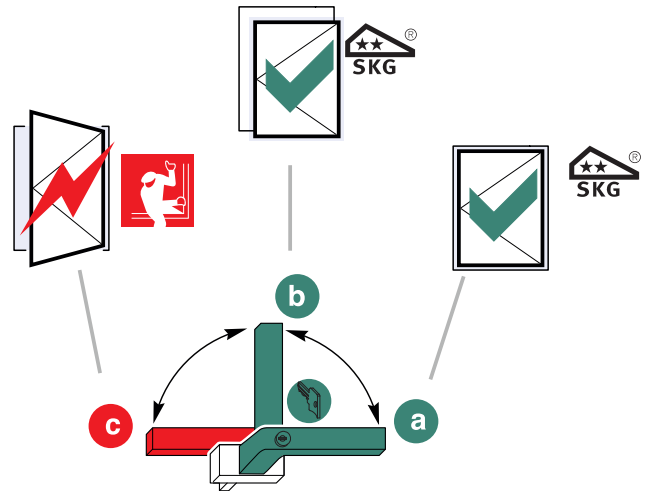



activPilot
Comfort

PAD Griff unten
mittiger/konstanter Griffsitz

243B31

FFB / FFH	400 - 600 OS1.PA. 600	601 - 775 OS2. 800	776 - 1025 OS2.1025-1	1026 - 1250 OS2.1250-1	1251 -1475 OS2.1250-1 +MK.250-1			
520 - 710 Stulprest / KE								520 - 760 V.AK.450-1
710 - 960 MK.250-1 + KE								760 - 980 MK.PA.250-1 V.AK.450-1
961 - 1210 MK.500-1 + KE								981 - 1050 MK.PA.250-1 V.AK.450-1
1211 - 1460 MK.750-1 + KE								1051 -1300 MK.PA.250-1 +MK.250-1 +V.AK.450-1
1461 - 1710 KE MK.500-1 MK.500-1								1301 - 1550 MK.PA.250-1 +MK.500-1 +V.AK.450-1
1711 - 1960 KE MK.500-1 MK.750-1								1551- 1800 MK.PA.250-1 +MK.750-1 +V.AK.450-1
1961 - 2210 KE MK.750-1 MK.750-1								1801 - 2050 MK.PA.250-1 +MK.500-1 +MK.500-1 +V.AK.450-1
2211 - 2300 KE MK.500-1 MK.500-1 MK.750-1								2051 - 2300 MK.PA.250-1 +MK.750-1 +MK.500-1 +V.AK.450-1
Konstanter Griffsitz		710 - 850 GAK.945-1	851 - 1100 GAK.1100-1	1101 - 1325 GAK.1325-1	1326 - 1400 GAK.1550-2			
Mittiger Griffsitz	510 - 710 GAM.1050	710 - 900 GAM.1050-1	901 - 1400 GAM.1400-1	901 - 1400 GAM.1400-1	1401 - 1475 GAM.1800-2			

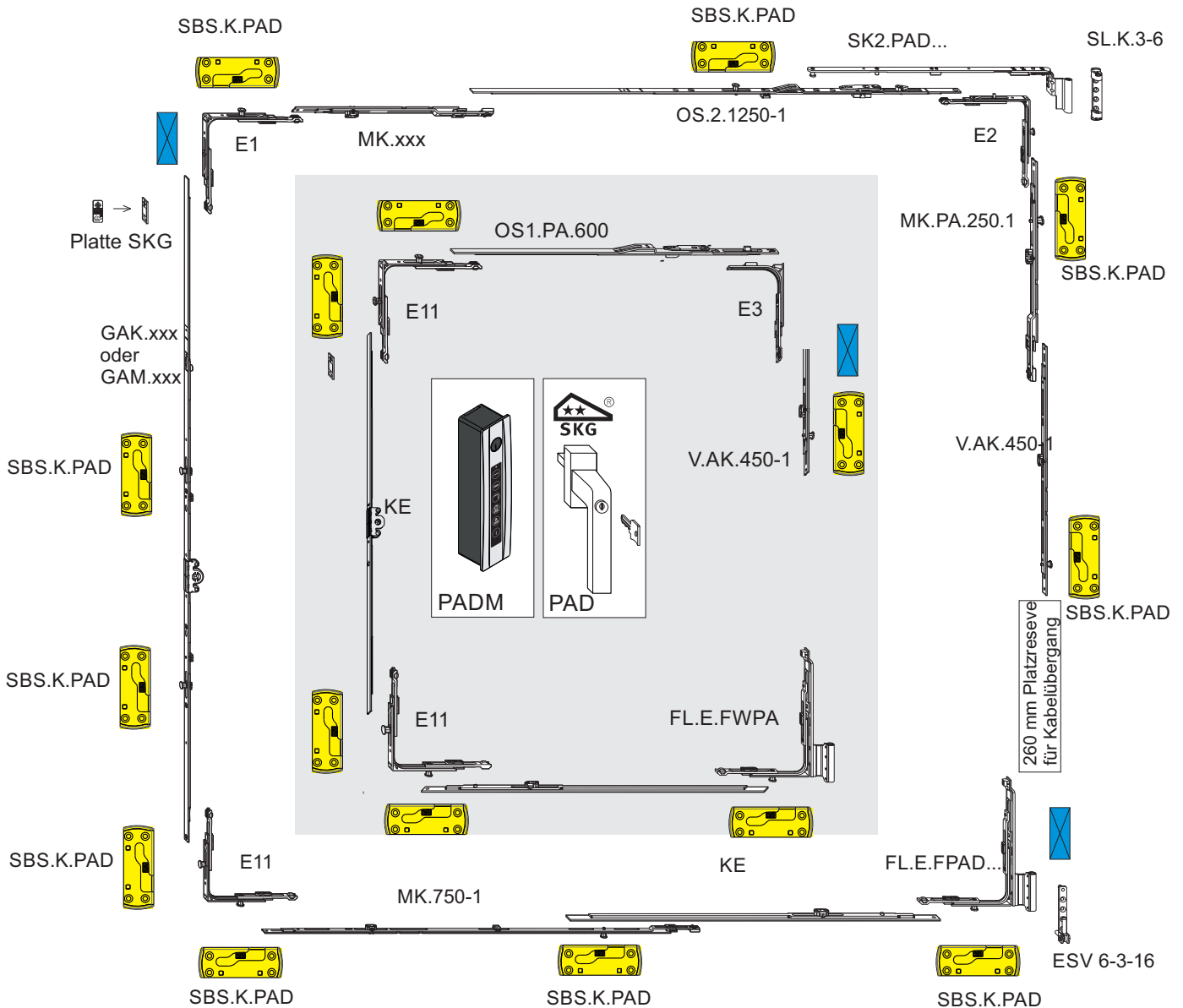

activPilot Comfort PAD(M) Beschlagzusammenstellung Getriebe seitlich

 Auflauf

PADM: mit Motoreinheit **Winkhaus HF.MD.PADM.01. xx**
Die Kennzeichnung der motorisch angetriebenen Garnitur erfolgt durch Anbringen der SKG Platte am Getriebe.

PAD: mit Fenstergriff SKG **



activPilot Comfort PAD(M) Schaltzustände

PAD - mit Fenstergriff (seitlich)

- a) **Fenster geschlossen**
Griff nach unten - verriegelt
 Verriegelungstaste eingerastet, bei abschließbaren Griffen:
 Schlüssel gezogen
 SKG **
- b) **Fenster in PA Lüftungsstellung**
Griff auf 90° - verriegelt
 Verriegelungstaste eingerastet, bei abschließbaren Griffen:
 Schlüssel gezogen
 SKG **

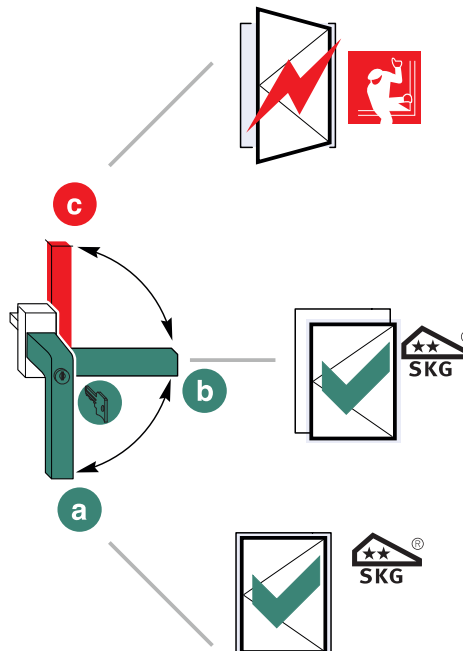

Der Griff darf ein Schalten zwischen den Positionen a-b im abgeschlossene Zustand ermöglichen

- c) **Fenster öffnen (Dreh)**
 Das Fenster ist entriegelt -
 Keine Einbruchhemmung

PADM - mit motorischem Antrieb

SKG ** in den Positionen / Betriebsarten

- Zu
 - Auf (Parallelstellung)
 - Zeitlüftung
 - Automatik/Intervall-Lüftung

Keine Einbruchhemmung in der Position

- Automatik/Intervall-Lüftung
 Das Fenster ist entriegelt -
 Keine Einbruchhemmung

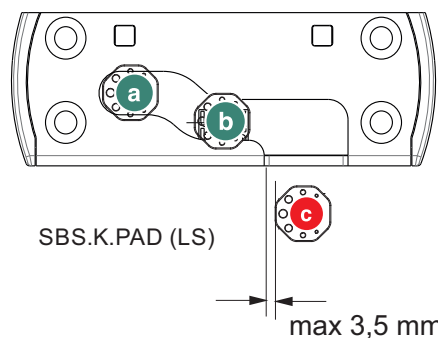
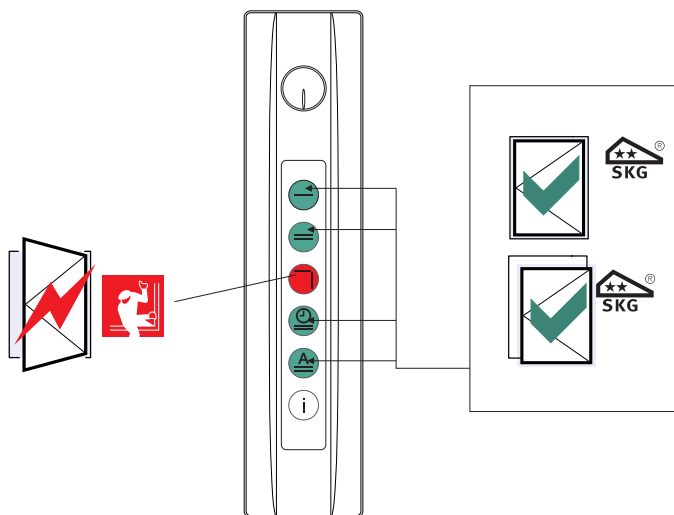



activPilot Comfort PADM Motorischer Antrieb



Motorantrieb für Winkhaus PADM Typ: HF.MD.PADM.01.xx

Das Verschieben des Beschlags wird durch die Getriebeeinheit des Motor wirkungsvoll verhindert.

Die Funktion des Motor ist abgestimmt auf den PADM Beschlag. SKG** wird NUR in Verbindung mit Winkhaus activPilot Comfort PADM erreicht. Ein Verwendung des Motorantriebs für andere Beschlagsausführungen ist nicht zulässig.

Verglasung

Der Motor darf **nur in Kombination mit einer Verglasung P4A** oder höherwertig eingesetzt werden.

Montage des Motors:

Entsprechend beigefügter Montageanleitung

Auszug aus der Montageanleitung zur Verschraubung der Grundplatte am Profil:

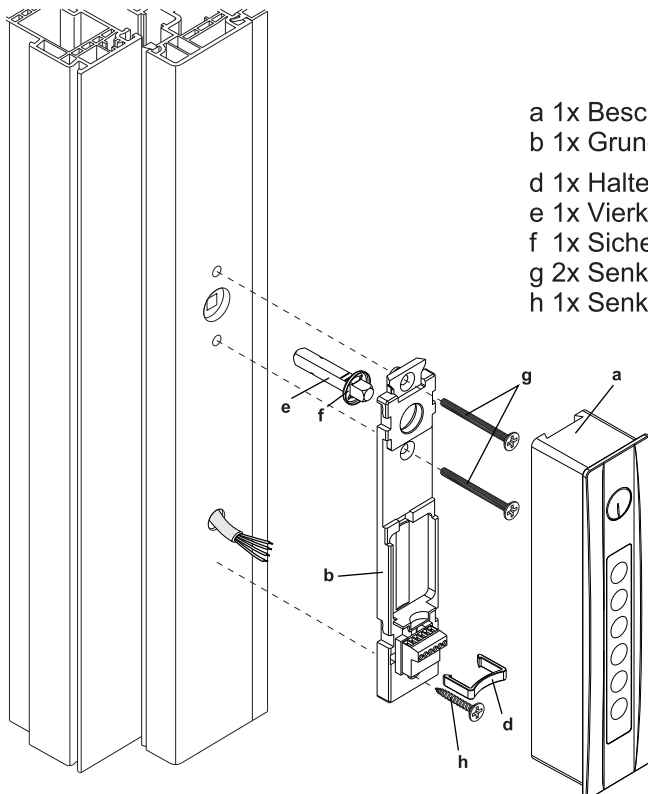

- a 1x Beschlagsantrieb
- b 1x Grundplatte
- d 1x Haltebügel
- e 1x Vierkant (7mm x 7mm) l=55mm
- f 1x Sicherungsscheibe
- g 2x Senkschraube M5 x 45 mm
- h 1x Senkschraube 4,1 x 19 mm



Beschlagzusammenstellung duoPort PAS 160

 Auflauf

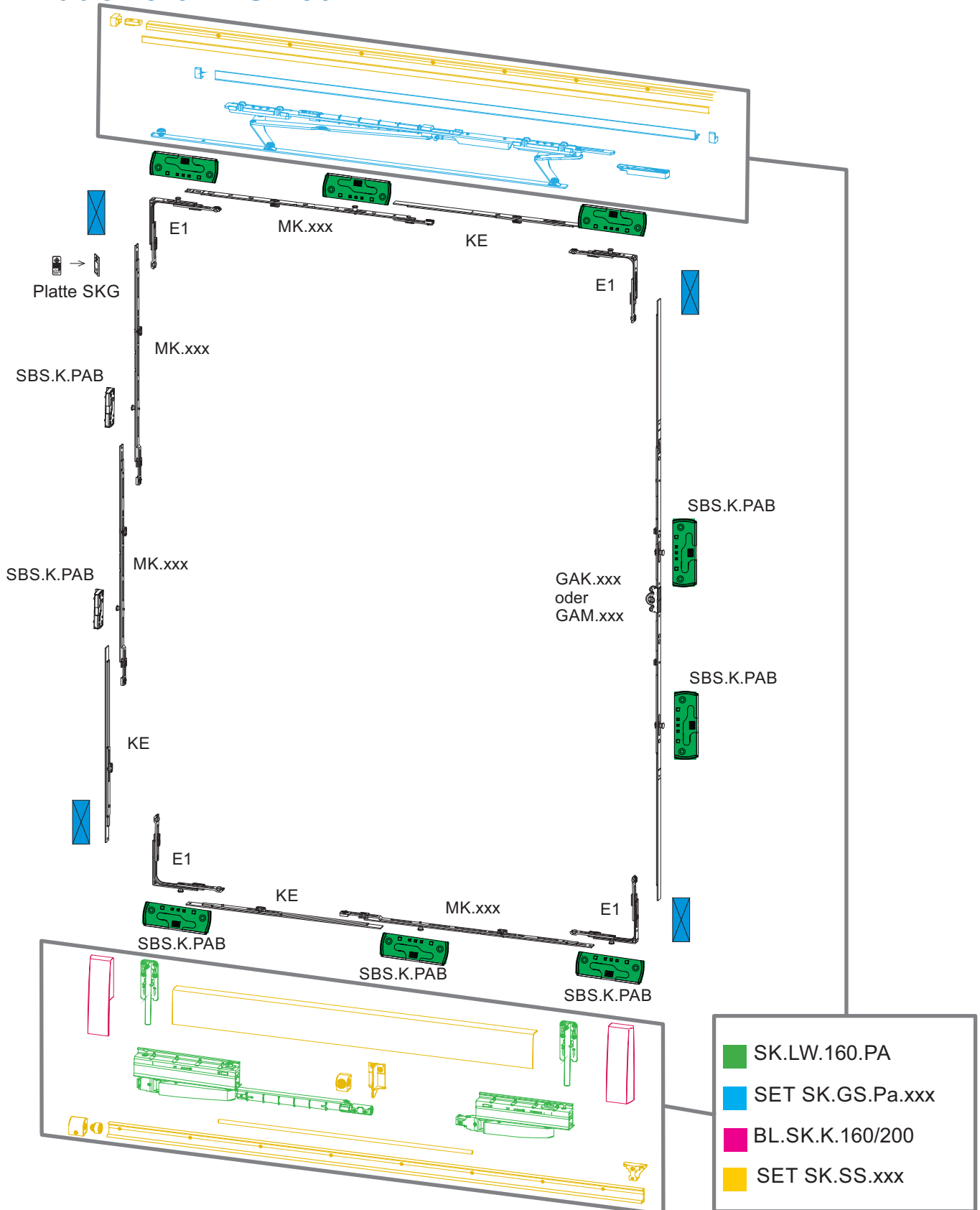



Griffoliven Schaltzustände

DuoPort PAS

- a) **Fenster geschlossen
Griff nach unten - verriegelt**
Verriegelungstaste eingerastet, bei abschließbaren Griffen:
Schlüssel gezogen
SKG ** ✓
- b) **Fenster öffnen (Schieben)**
Das Fenster ist entriegelt -
Keine Einbruchhemmung ⚡
- c) **Fenster in PA Lüftungsstellung
Griff nach oben - verriegelt**
Verriegelungstaste eingerastet, bei abschließbaren Griffen:
Schlüssel gezogen
SKG ** ✓

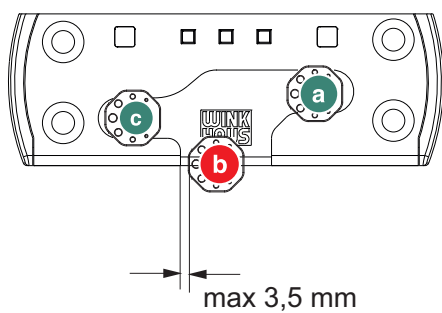
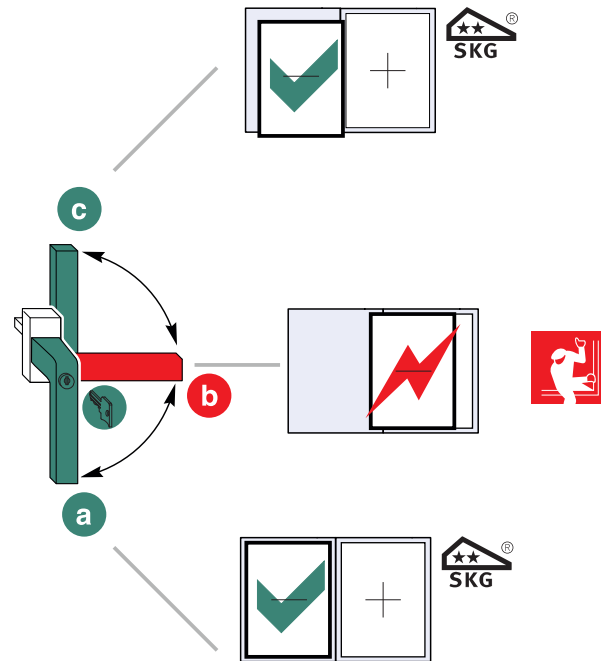

SBS.K.PAB.xxx
(LS)

Anwendungsbereiche Getriebe



konstanter Griffsitz 1 flg

800 mm Verriegelungsabstand

FFH min/max	Getriebe		SB Positionen			
701 - 850	GA..K.945-1	1	385			
851 - 1100	GA..K.1100-1	1	500			
1101 - 1325	GA..K.1325-2	2	385	750		
1326 - 1550	GA..K.1550-2	2	385	1000		
1550 - 1775	GA..K.1775-2	2	750	1250		
1776 - 2000	GA..K.2000-2	2	750	1250		
2001 - 2225	GA..K.2225-4	4	385	750	1250	1750

700 mm Verriegelungsabstand

FFH min/max	Getriebe		SB Positionen			
701 - 850	GA..K.945-1		385			
851 - 1100	GA..K.1100-1		500			
1101 - 1325	GA..K.1325-2		385	750		
1326 - 1550	GA..K.1550-2	2	385	1000		
1551 - 1775	GA..K.1775-3	2	385	750	1250	
1776 - 2000	GA..K.2000-4	2	385	750	1250	1500
2001 - 2225	GA..K.2225-4	4	385	750	1250	1750



mittiger Griffsitz 1 flg

700/800 mm Verriegelungsabstand

FFH min/max	Getriebe		SB Positionen			
800 - 1050	GA..M.1050-1		127			
1051 - 1300	GA..M.1400-1		127			
1301 - 1400	GA..M.1400-1	1	127			
1401 - 1800	GA..M.1800-2	2	-340	260		
1801 - 2300	GA..M..2300-3	2	-520	127	692	

Aug. Winkhaus GmbH & Co. KG

August-Winkhaus-Straße 31
D-48291 Telgte
T +49 (0) 25 04-921-0
F +49 (0) 25 04-921-340

www.winkhaus.de
fenstertechnik@winkhaus.de