

System Corona AS 60 und Corona CT 70  
PASK-Fenster bzw. Tür **mit** Zwangssteuerung  
max. Flügelgewicht 180 kg

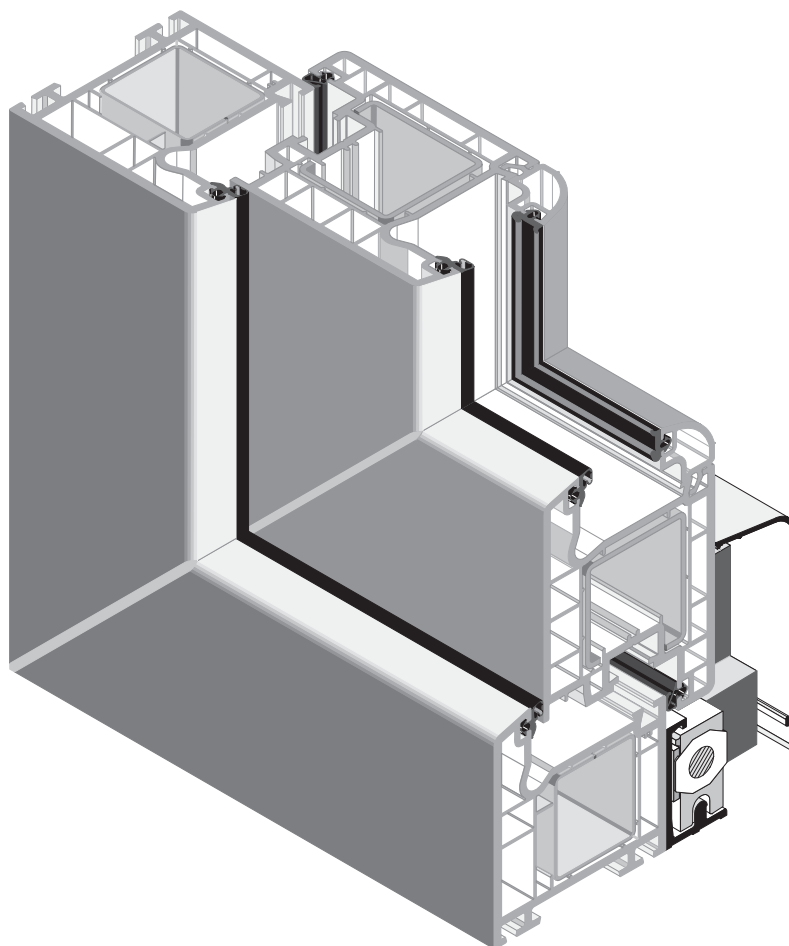

## Kunststoffprofile, Lagerlänge 6,0 m

Benennung Bautiefe/Ansichtsbreite in mm	Art.-Nr.	Katalog- Seite	Benennung Bautiefe/Ansichtsbreite in mm	Art.-Nr.	Katalog- Seite
Blendrahmen 70/78 3(+1)K 	8 597 ..	—	Flügelrahmen 70/103 3K 	8 563 ..	—
Blendrahmen 70/78 5K 			Flügelrahmen 78/103 4K 		
Blendrahmen 70/88 5K 	8 819 ..	—	Flügelrahmen 82/103 4K 	8 621 ..	—
T-Profil 70/91 3K 			Aufbauprofil 70/97.5 3K 		
T-Profil 70/110 3K 	8 848 ..	—	Stulpprofil 70 	8 574 ..	—
T-Profil 70/110 4K 			Stulpprofil 70 		
Distanzprofil 	8 050 00	—	Passfeder 	7 609 ..	—
Übersicht Profilentwässerung und Belüftung K11425 DD und K11426 DD			Übersicht T-Profile und Zubehör K14104 DD und K14103 DD		
Übersicht Verstärkungsprofile K14142 DD und K14143 DD	Übersicht Stulpprofile und Zubehör K14141 DD				
Folierungsübersicht siehe Kompendium K1					

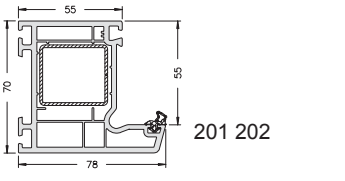
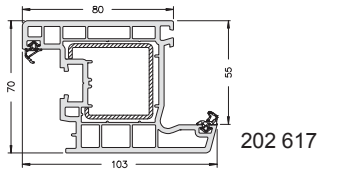
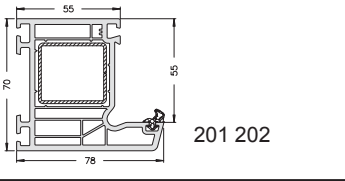
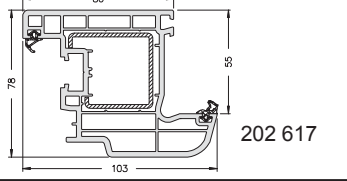
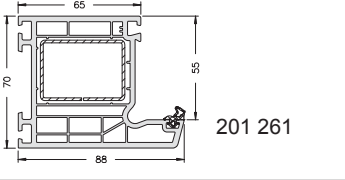
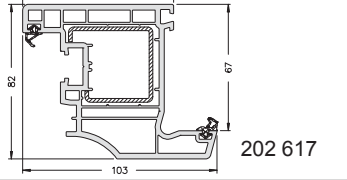
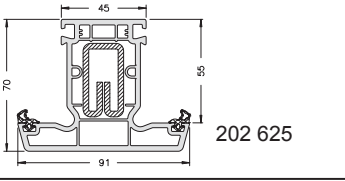
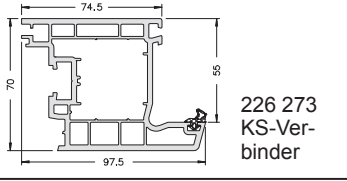
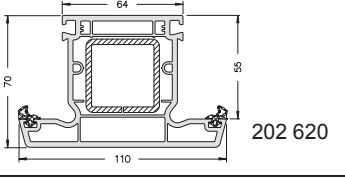
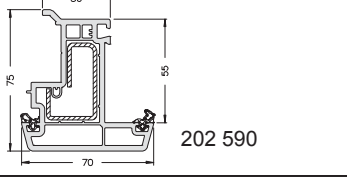
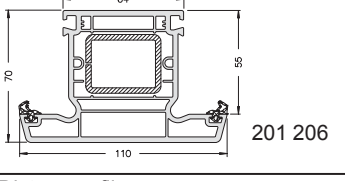
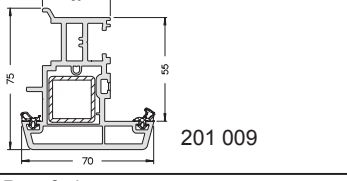
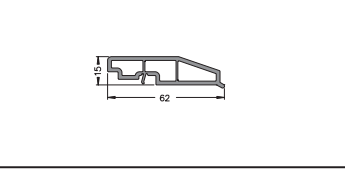
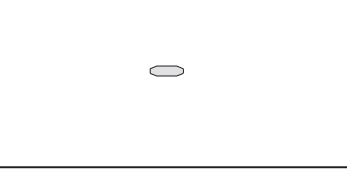
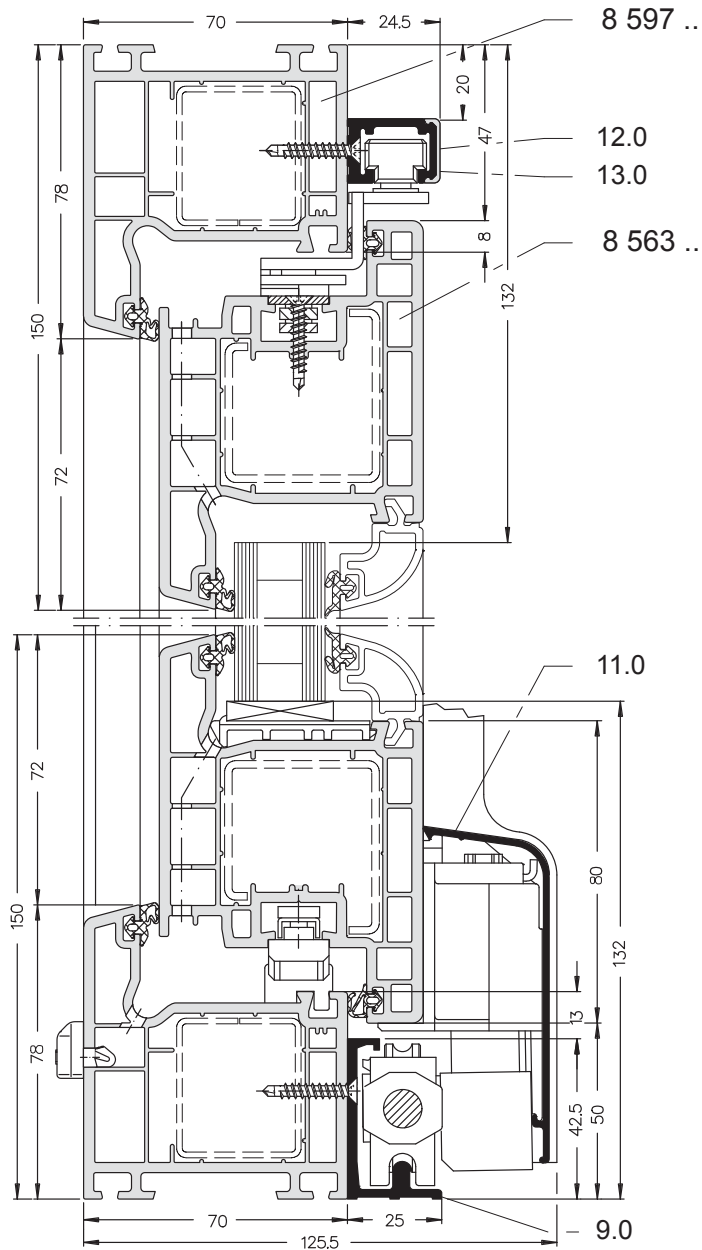
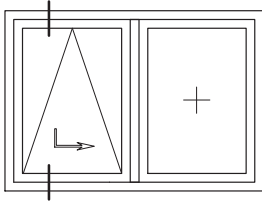

Beschlageinbau SF I  
Grundbeschlag K14233 DD  
Beschlageinbau Profile SF I  
Grundbeschlag K14234 DD  
Montage Handhebel K11230 DD

### Zubehör

Pos. Nr.	Art.-Nr.	Benennung	Farbe	VE	Technische Hinweise
9	316 101	Aluminium Laufschiene	weiß	6 m	gelocht, zum Führen der Laufwagen
	316 107		schwarz	6 m	
10	251 337	Verbindungsstange	—	5 m	Stahl, verzinkt Ø 10 mm, zur Verbindung der Laufwagen
11	253 760	Aluminium Abdeckprofil	weiß	6 m	zum Abdecken der Verbindungsstange und der Laufwagen am Flügelrahmen
	253 761		schwarz	6 m	
12	253 778	Kunststoff Abdeckprofil	weiß	6 m	
	253 779		schwarz	6 m	
13	223 695	Aluminium Führungsschiene	E6/EV1	6 m	gelocht, zum Führen der Gleitschiene am Blendrahmen
	223 681		schwarz	6 m	
—	7 609 02	Passfeder	—	6 m	Arretierung der Aufbauprofile in Beschlagaufnahme
—	244 037	Anschlagdichtung	silbergrau	100 m	Anschlagdichtung zur Abdichtung des Aufbauprofiles
—	224 517		schwarz	100 m	
—	226 209	KS-Verbinder	—	6 m	zur Befestigung des Aufbauprofiles am Elementrahmen
—	218 369	Entwässerungskappe	weiß	100 Stück	Farbige Ausführungen siehe Kompendium K5 Systemzubehör
—	237 343		weiß	1000 Stück	
—	234 432	Abdeckkrosette für Dreh-Flügel (Putzflügel)	weiß	10 Stück	zum Abdecken der freiliegenden Griffprägung am Putzflügel.
—	234 433		schwarz		

Ergänzendes Zubehör für die Blend- und Flügelrahmen entnehmen Sie bitte dem Kompendium K2 Corona CT 70 AS.

## PASK-Fenster bzw. Tür mit Zwangssteuerung Benennung und Funktion

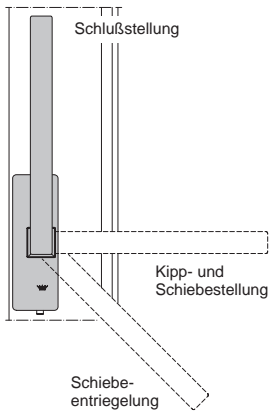

### Funktion der Parallelabstell-Schiebekipp-Anlage:

Der Schiebeflügel weist als Bedienelement einen Handhebel auf, der bei einer Drehung um 90° mit einem deutlich fühlbaren Rastpunkt versehen ist. Der Handhebel kann jedoch über den 90° Punkt hinaus gedreht werden.

### Kippstellung

Der Handhebel der geschlossenen Anlage bringt bei einer 90°-Drehung den Schiebeflügel in die verriegelte Kippstellung. Zwangsgesteuerte Scheren drücken den Flügel beim Öffnen ab und halten ihn sturmsicher offen. In dieser Stellung ist der Flügel gegen Aufschieben gesichert.

### Schiebestellung:

Ein leichter Druck auf den Handhebel, über die 90°-Stellung hinaus, entriegelt den Schiebeflügel, während der Handhebel selbsttätig durch Federwirkung in die 90°-Ausgangstellung zurückgeht. Bei entriegelter Kippstellung wird der Schiebeflügel parallel abgestellt und kann beliebig weit aufgeschoben werden.

### Schließen des Schiebeflügels:

Beim Schließen gleitet der Schiebeflügel in Kippstellung, wird automatisch verriegelt und so gegen Aufschieben von außen und innen gesichert. Die 90°-Drehung des Handhebels zieht den Schiebeflügel in Verschlussstellung und verriegelt umlaufend.

Die Bestimmung der Öffnungsrichtung erfolgt von innen.  
Wenn Sie z.B. auf einen geöffneten, nach links zu schließenden Flügel blicken, handelt es sich um einen DIN LS Flügel.

Die Flügelhöhe darf die 2,5-fache Flügelbreite nicht überschreiten.  
Einbau entsprechend K-Zeichnungen.

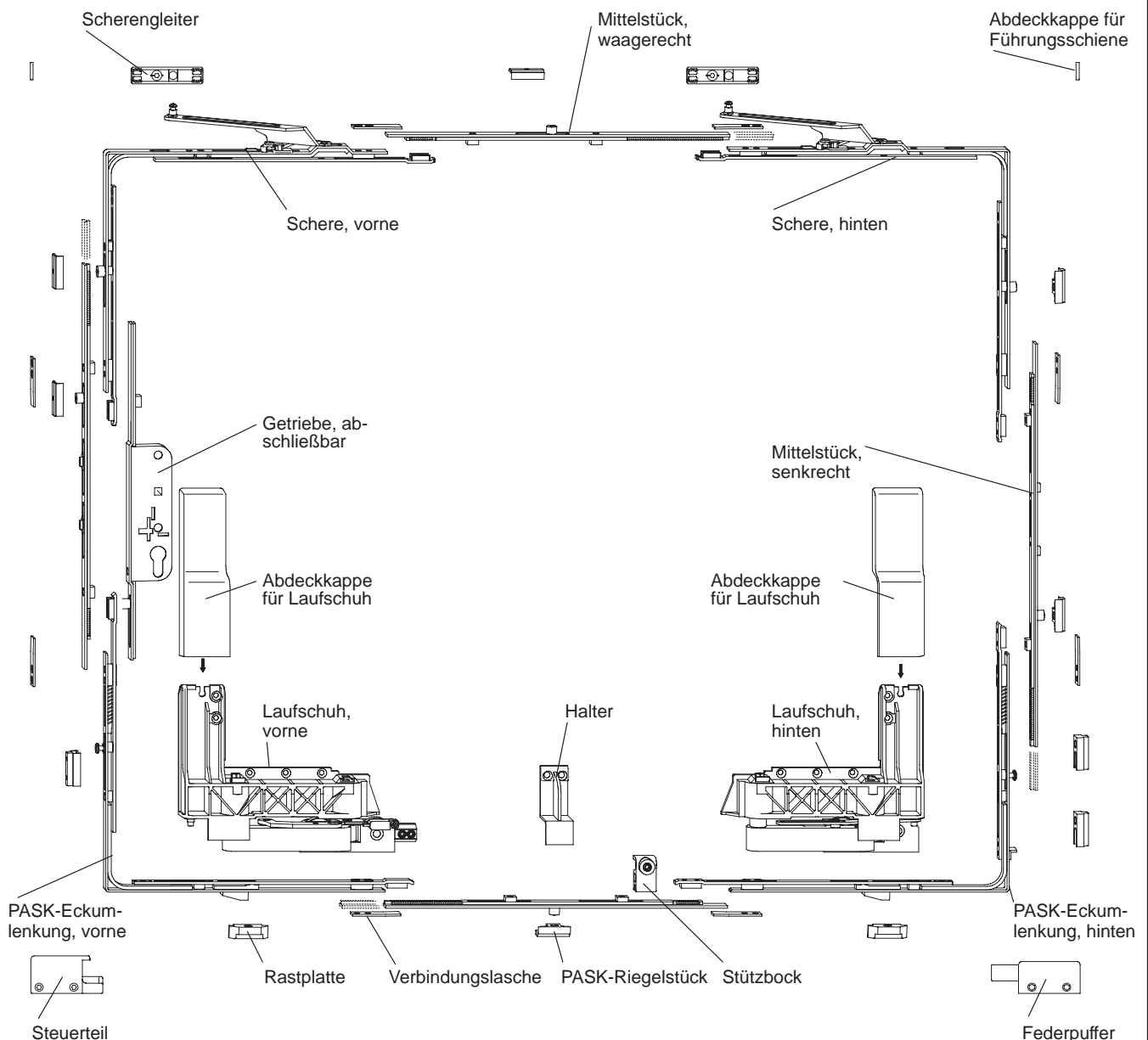

**PASK-Fenster bzw. Tür mit Zwangssteuerung**  
**Flügelalzhöhe 720-2000 mm und Flügelalzhöhe 1371-2370 mm**

**Standard - Grundbeschlag**  
**Basissicherheit SF I**

**Stulp - Grundbeschlag**  
**Basissicherheit SF I**

Die Bestimmung der Öffnungsrichtung erfolgt von innen.  
Wenn Sie z.B. auf einen geöffneten, nach links zu schließenden Flügel blicken, handelt es sich um einen DIN LS Flügel.

Die Flügelhöhe darf die 2,5-fache Flügelbreite nicht überschreiten.  
Beschlageinbau SF I Grundbeschlag K14233 DD  
Beschlageinbau Profile SF I Grundbeschlag K14234 DD

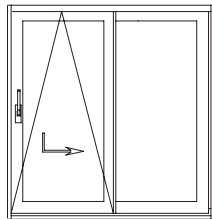

Ansicht von innen  
(DIN LS)

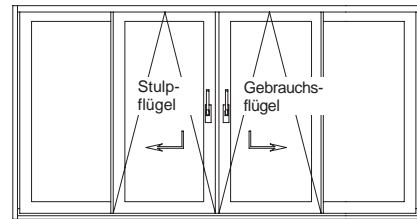





Ansicht von innen  
(Stulpflügel DIN RS, Gehflügel DIN LS)

**1 PASK-Stulpelement besteht aus:**  
**1 Standard- und 1 Stulp- Grundbeschlag**

Grundbeschlag SF I	<b>schwarz</b>	<b>silber</b>	Stulpbeschlag SF I	<b>schwarz</b>	<b>silber</b>
DIN LS	<b>253 717</b>	<b>254 354</b>	DIN LS	<b>253 719</b>	<b>254 384</b>
DIN RS	<b>253 718</b>	<b>254 355</b>	DIN RS	<b>253 720</b>	<b>254 385</b>
Der Grundbeschlag enthält folgende Einzelteile:			Der Stulpbeschlag enthält folgende Einzelteile:		
Benennung		Stück	Benennung		Stück
Laufschuh, vorne		1	Laufschuh, vorne		1
Laufschuh, hinten		1	Laufschuh, hinten		1
Eckumlenkung, vorne		1	Stulp-Eckumlenkung, vorne		1
Eckumlenkung, hinten		1	Stulp-Eckumlenkung, hinten		1
Schere, vorne		1	Stulp-Schere, vorne		1
Schere, hinten		1	Stulp-Schere, hinten		1
Verbindungslasche		8	Verbindungslasche		8
Rastplatte		2	Stulp-Schließplatten SF I		4
			Rastplatte		2
Zubehör-Satz	<b>weiß (RAL 9016)</b>	<b>schwarz (RAL 9005)</b>	Zubehör-Satz	<b>weiß (RAL 9016)</b>	<b>schwarz (RAL 9005)</b>
Art.-Nr.	<b>253 723</b>	<b>253 724</b>	Art.-Nr.	<b>253 723</b>	<b>253 724</b>
Der Zubehör-Satz enthält folgende Einzelteile:			Der Zubehör-Satz enthält folgende Einzelteile:		
Benennung		Stück	Benennung		Stück
Steuerteil		1	Steuerteil		1
Federpuffer		1	Federpuffer		1
Stützbock		1	Stützbock		1
Halter		1	Halter		1
Scherengleiter		2	Scherengleiter		2
Abdeckkappe (Scherenarm)		2	Abdeckkappe (Scherenarm)		2
Abdeckkappe (Führungsschiene)		2	Abdeckkappe (Führungsschiene)		2
Abdeckkappe (Laufschuhe)		2	Abdeckkappe (Laufschuhe)		2

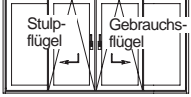
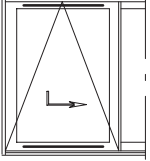

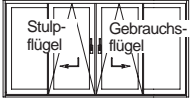
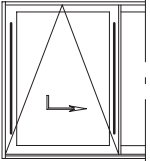

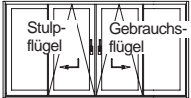

Fensterbauschraube 205 775 (4,2 x 25, schwarz), VE = 1000 Stück; 205 860 (4,2 x 30, schwarz), VE = 1000 Stück;  
Senkblechschraube 205 989 (ST 4,8 x 30) VE = 100 Stück; 205 788 (4,2 x 30, silber), VE = 1000 Stück. Schrauben bitte gesondert bestellen.

## PASK-Fenster bzw. Tür mit Zwangssteuerung Flügelalzbreite 720-2000 mm und Flügelalzhöhe 1371-2370 mm

<b>Breitenbezogene Beschlagteile:</b>  * 1 PASK-Stulpelement besteht aus: 1 Standard- und 1 Stulp- Grundbeschlag	Flügelalzbreiten (Ffb) in mm	 Standard	 Stulp*							
<b>Mittelstück, waagerecht</b> für <b>einen</b> Grundbeschlag. zur waagerechten Verbindung der Eckumlenkungen. VE = 2 Stück 	<b>720 – 1100</b>	<b>schwarz</b> 253 725	<b>silber</b> 254 358	<b>schwarz</b> 253 725	<b>silber</b> 254 358					
	<b>1101 – 1350</b>	<b>schwarz</b> 253 726	<b>silber</b> 254 359	<b>schwarz</b> 253 726	<b>silber</b> 254 359					
	<b>1351 – 1600</b>	<b>schwarz</b> 253 727	<b>silber</b> 254 360	<b>schwarz</b> 253 727	<b>silber</b> 254 360					
	<b>1601 – 1850</b>	<b>schwarz</b> 253 728	<b>silber</b> 254 361	<b>schwarz</b> 253 728	<b>silber</b> 254 361					
	<b>1851 – 2000</b>	DIN LS 253 747	<b>silber</b> 254 362	<b>schwarz</b> 253 747	<b>silber</b> 254 362					
	DIN RS 254 462	<b>schwarz</b> 254 462	<b>silber</b> 254 461	<b>schwarz</b> 254 462	<b>silber</b> 254 461					
<b>Höhenbezogene Beschlagteile:</b>  * 1 PASK-Stulpelement besteht aus: 1 Standard- und 1 Stulp- Grundbeschlag	Flügelalzhöhen (Ffh) in mm	Griffsitz ab Flügelalzhöhe in mm	 Standard	 Stulp*						
				<b>1371 – 1620</b>	<b>schwarz</b> 253 729	<b>silber</b> 254 368	<b>schwarz</b> 253 729	<b>silber</b> 254 368		
				<b>1621 – 1870</b>	<b>schwarz</b> 253 730	<b>silber</b> 254 369	<b>schwarz</b> 253 730	<b>silber</b> 254 369		
				<b>1621 – 1870</b>	<b>schwarz</b> 253 731	<b>silber</b> 254 370	<b>schwarz</b> 253 731	<b>silber</b> 254 370		
				<b>1871 – 2120</b>	<b>schwarz</b> 253 732	<b>silber</b> 254 371	<b>schwarz</b> 253 732	<b>silber</b> 254 371		
				<b>2121 – 2370</b>	<b>schwarz</b> 253 733	<b>silber</b> 254 372	<b>schwarz</b> 253 733	<b>silber</b> 254 372		
* 1 PASK-Stulpelement besteht aus: 1 Standard- und 1 Stulp- Grundbeschlag										
<b>Getriebe und Mittelstück, senkrecht</b> (mit Profilzylinderausnehmung) für <b>einen</b> Grundbeschlag. Zur senkrechten Verbindung der Eckumlenkungen, bei Einsatz der Handhebel-Garnituren und des Stahlprofils mit Ausnehmung.		<b>schwarz</b> 253 721	<b>silber</b> 254 382	<b>schwarz</b> 253 721	<b>silber</b> 254 382					
						<b>1871 – 2120</b>	<b>schwarz</b> 253 722	<b>silber</b> 254 383	<b>schwarz</b> 253 722	<b>silber</b> 254 383
						<b>2121 – 2370</b>				
<b>Größenunabhängige Beschlagteile:</b>  * 1 PASK-Stulpelement besteht aus: 1 Standard- und 1 Stulp- Grundbeschlag	Verriegelungssatz	 Standard	 Stulp*							
			SF I	<b>schwarz</b> 253 746	<b>silber</b> 254 379	<b>schwarz</b> 253 746	<b>silber</b> 254 379			
			SF III	AS 60 254 337	<b>silber</b> 254 380	<b>schwarz</b> 254 337	<b>silber</b> 254 380			
CT 70/SI 82	<b>schwarz</b> 254 338	<b>silber</b> 254 381	<b>schwarz</b> 254 338	<b>silber</b> 254 381						

Fensterbauschraube 205 775 (4,2 x 25, schwarz), VE = 1000 Stück; 205 860 (4,2 x 30, schwarz), VE = 1000 Stück;  
 Senkblechschraube 205 989 (ST 4,8 x 30) VE = 100 Stück; 205 788 (4,2 x 30, silber), VE = 1000 Stück. Schrauben bitte gesondert bestellen.

## PASK-Fenster oder Tür mit Zwangssteuerung Flügelalzbreite 720-2000 mm und Flügelalzhöhe 1371-2370 mm

<b>Handhebel:</b>		 <p><b>Handhebel abschließbar</b> aus Aluminium inkl. Getriebe, aufschraubbar, mit 90° Arretierung und Aussperrsicherung. <b>Nur über Sonderbestellung lieferbar.</b></p>		 <p><b>Handhebel</b> aus Aluminium inkl. Getriebe, aufschraubbar, mit 90° Arretierung und Aussperrsicherung.</p>	
		Senkblechschraube 205 432 ST4,8 x 35 bitte gesondert bestellen. VE = 100 Stück			
 <p>Standard</p>	Farbe	DIN LS	DIN RS	DIN LS	DIN RS
	<b>weiß</b> (RAL 9016)	234 321	234 322	234 317	234 318
	<b>schwarz</b> (RAL 9005)	234 323	234 324	234 319	234 320
 <p>Sicherheit</p>	Farbe	DIN LS	DIN RS	DIN LS	DIN RS
	<b>weiß</b> (RAL 9016)	234 321	234 322	—	—
	<b>schwarz</b> (RAL 9005)	234 323	234 324	—	—
<b>Handhebel-Garnitur:</b>		 <p><b>Handhebel-Garnitur</b> Ausführung seitlich. Aufbauhöhe außen 15 mm. Aus Aluminium für Getriebe u. Mittelstück 253 721 und 253 722, innen und außen aufschraubbar. Befestigungszubehör und Profilzylinder bitte gesondert bestellen.</p>		 <p><b>Handhebel-Garnitur</b> Ausführung vorne. Aufbauhöhe außen 30 mm. Aus Aluminium für Getriebe u. Mittelstück 253 721 und 253 722, innen und außen aufschraubbar. Befestigungszubehör und Profilzylinder bitte gesondert bestellen.</p>	
Bei Bestellung bitte K-Zeichnung K11231 DD und K11247 DD beachten.					
 <p>Standard</p>	Farbe	Art.-Nr.		Art.-Nr.	
	<b>weiß</b> (RAL 9016)	234 106		234 360	Sonderbestellung
	<b>schwarz</b> (RAL 9005)	234 316		234 361	Sonderbestellung
<b>Befestigungszubehör</b> für die Handhebel-Garnituren. Bestehend aus: Vierkantstift und Befestigungsschrauben.		AS 60	227 183		241 208
		CT 70 Classic	227 182		227 183
		CT 70 Cava	—		237 883
		CT 70 Rondo	237 883		227 182
		SI 82	—		237 883
<b>Profilzylinder</b> für die Handhebel-Garnituren. Aus Messing vernickel, mit drei verschieden schließend.		AS 60	211 231		211 050
		CT 70 Classic	211 701		211 157
		CT 70 Cava	211 835		211 701
		CT 70 Rondo	211 835		211 150
		SI 82	211 872		211 835
<b>Profile und Zubehör für PASK-Fenster bzw. Tür mit Zwangssteuerung</b>					
<b>Siehe auch Fenster- bzw. Türschnitte</b> <b>Einbau und Zuschnitt K14234 DD</b>		Benennung	VE	Farbe	Art.-Nr.
		Laufschiene, gelocht	6,0 m	<b>weiß</b> (RAL 9016)	316 101
				<b>schwarz</b> (RAL 9005)	316 107
		Führungsschiene, gelocht	6,0 m	<b>EV1</b>	223 695
				<b>schwarz</b> (RAL 9005)	223 681
		Abdeckprofil, oben für Führungsschiene	6,0 m	<b>weiß</b> (RAL 9016)	253 778
				<b>schwarz</b> (RAL 9005)	253 779
		Abdeckprofil, unten	6,0 m	<b>weiß</b> (RAL 9016)	253 760
				<b>schwarz</b> (RAL 9005)	253 761
		Verbindungsstange ø 10 mm	5,0 m	—	251 337
		Nutabdeckprofil	6,0 m	<b>weiß</b> (RAL 9016)	224 520
<b>schwarz</b> (RAL 9005)	224 521				
Abdeckrosette Dreh-Flügel Corona AS 60 u. CT 70	10 Stück	<b>weiß</b> (RAL 9016)	234 432		
		<b>schwarz</b> (RAL 9005)	234 433		
Abdeckrosette Dreh-Flügel Corona SI 82	10 Stück	<b>weiß</b> (RAL 9016)	239 329		
		—	—		
Fensterbauschraube 205 775 (4,2 x 25, schwarz), VE = 1000 Stück; 205 860 (4,2 x 30, schwarz), VE = 1000 Stück; Senkblechschraube 205 989 (ST 4,8 x 30) VE = 100 Stück; 205 788 (4,2 x 30, silber), VE = 1000 Stück. Schrauben bitte gesondert bestellen.					

PASK-Futterplatte			PASK-Handhebel-Garnitur			Befestigungszubehör für die Handhebelgarnitur	
Artikel-abbildung	Art.-Nr.	Ausführung	Artikel-abbildung	Art.-Nr.	Ausführung	Bestehend aus:	Art.-Nr.
	254 341	<b>weiß</b> (RAL 9016)		234 360 Sonder- bestellung	<b>weiß</b> (RAL 9016)	Vierkantstift und Befestigungsschrauben	237 883
	254 342	<b>schwarz</b> (RAL 9005)		234 361 Sonder- bestellung	<b>schwarz</b> (RAL 9005)		

**Corona CT 70 AS**

Rollladenadapter  
8 296 ..

Rollladenführungen  
8 295 ..  
8 294 ..  
8 287 ..

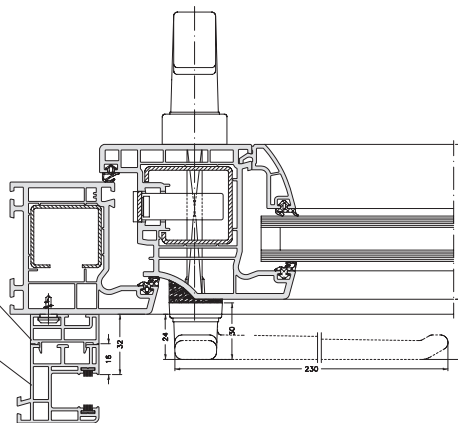

Flügelrahmen 82/103 4K  
8 621 ..

**Corona CT 70 MD**

Rollladenadapter  
8 296 ..

Rollladenführungen  
8 294 ..  
8 295 ..  
8 287 ..

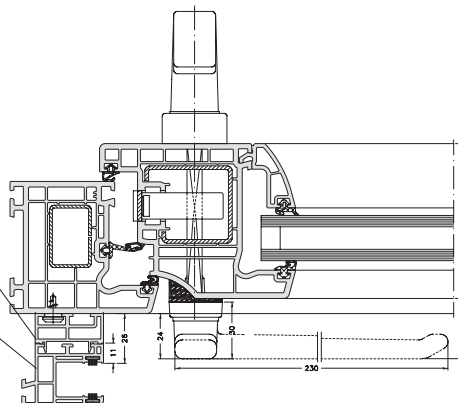

Flügelrahmen 82/103 4K  
8 648 ..

HINWEIS: Öffnungsweite des PASK-Flügels beachten!

Maßstab 1:4



PASK-Futterplatte			PASK-Handhebel-Garnitur			Befestigungszubehör für die Handhebelgarnitur	
Artikel-abbildung	Art.-Nr.	Ausführung	Artikel-abbildung	Art.-Nr.	Ausführung	Bestehend aus:	Art.-Nr.
	254 387	<b>weiß</b> (RAL 9016)		234 360 Sonder- bestellung	<b>weiß</b> (RAL 9016)	Vierkantstift und Befestigungsschrauben	Corona CT 70 227 182
	254 388	<b>schwarz</b> (RAL 9005)		234 361 Sonder- bestellung	<b>schwarz</b> (RAL 9005)		Corona SI 82 237 883

### Corona CT 70 AS

Rollladenadapter  
8 296 ..

Rollladenführungen  
8 295 ..  
8 294 ..  
8 287 ..

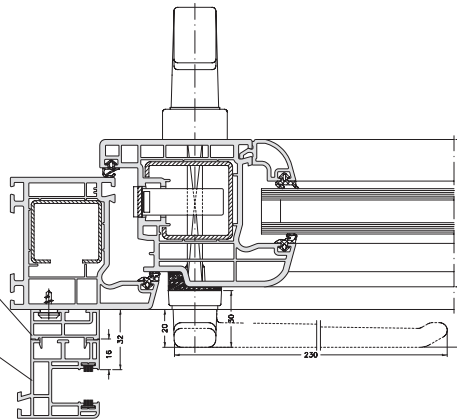

Flügelrahmen 78/103 4K  
8 620 ..

### Corona CT 70 MD

Rollladenadapter  
8 296 ..

Rollladenführungen  
8 294 ..  
8 295 ..  
8 287 ..

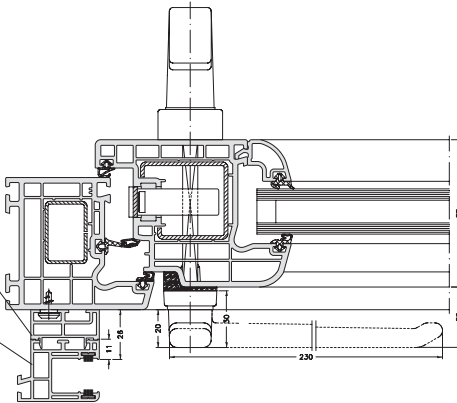

Flügelrahmen 78/103 4K  
8 645 ..

### Corona SI 82

Rollladenadapter  
8 296 ..

Rollladenführungen  
8 287 ..  
8 295 ..  
8 294 ..

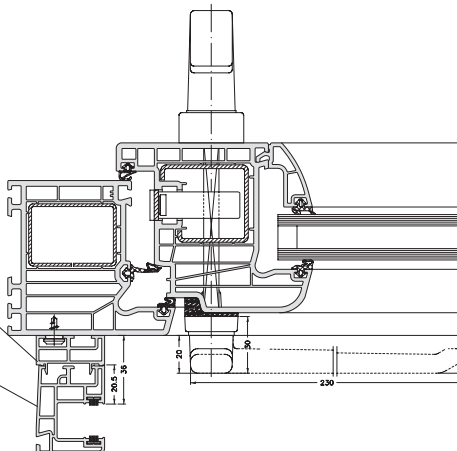

Flügelrahmen 78/103 4K  
8 812 ..

HINWEIS: Öffnungsweite des PASK-Flügels beachten!

Maßstab 1:4

**PASK-Fenster oder Tür mit Zwangssteuerung (AhS-Standard) und (AhS-Extra)  
Flügelalzhöhe 720-2000 mm und Flügelalzhöhe 1371-2370 mm**

**Grundbeschlag Sicherheit  
SF II-Standard und SF II-Extra**

Die Bestimmung der Öffnungsrichtung erfolgt von innen.  
Wenn Sie z.B. auf einen geöffneten, nach links zu schließenden  
Flügel blicken, handelt es sich um einen DIN LS Flügel.

Die Flügelhöhe darf die 2,5-fache Flügelbreite nicht überschreiten.  
Beschlageinbau SF II-Extra Grundbeschlag K14237 DD

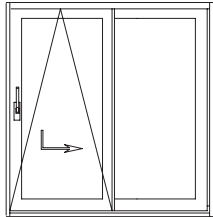

Ansicht von innen  
(DIN LS)

Grundbeschlag SF II	<b>schwarz</b>	<b>silber</b>
DIN LS	<b>254 230</b>	<b>254 356</b>
DIN RS	<b>254 231</b>	<b>254 357</b>

Der Grundbeschlag enthält folgende Einzelteile:

Benennung	Stück
Laufschuh, vorne	1
Laufschuh, hinten	1
Eckumlenkung, vorne	1
Eckumlenkung, hinten	1
Schere, vorne	1
Schere, hinten	1
Verbindungslasche	8
Rastplatte	2

Zubehör-Satz	<b>weiß</b> (RAL 9016)	<b>schwarz</b> (RAL 9005)
Art.-Nr.	<b>253 723</b>	<b>253 724</b>

Der Zubehör-Satz enthält folgende Einzelteile:

Benennung	Stück
Steuerteil	1
Federpuffer	1
Stützbock	1
Halter	1
Scherengleiter	2
Abdeckkappe (Scherenarm)	2
Abdeckkappe (Führungsschiene)	2
Abdeckkappe (Laufschuhe)	2

**Handhebel für PASK-Fenster bzw. Tür mit Zwangssteuerung**



**Handhebel**  
**abschließbar** aus Aluminium  
inkl. Getriebe, aufschraubbar,  
mit 90° Arretierung und Aus-  
sperricherung.

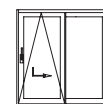



Standard (AhS-Extra)

Farbe	<b>weiß</b> (RAL 9016)	<b>schwarz</b> (RAL 9005)
DIN LS	<b>234 321</b>	<b>234 323</b>
DIN RS	<b>234 322</b>	<b>234 324</b>

Senkblechschraube 205 432 ST4,8 x 35 bitte  
gesondert bestellen. VE = 100 Stück  
Fensterbauschraube 205 775 (4,2 x 25, schwarz), VE = 1000 Stück; 205 860 (4,2 x 30, schwarz), VE = 1000 Stück;  
Senkblechschraube 205 989 (ST 4,8 x 30) VE = 100 Stück; 205 788 (4,2 x 30, silber), VE = 1000 Stück. Schrauben bitte gesondert bestellen.

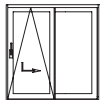
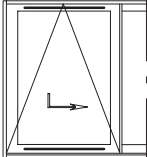
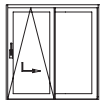
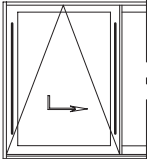
## PASK-Fenster bzw. Tür mit Zwangssteuerung (AhS-Standard) und (AhS-Extra) Flügelalzbreite 720-2000 mm und Flügelalzhöhe 1371-2370 mm

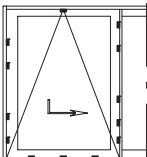
Breitenbezogene Beschlagteile:		Flügelalzbreiten (Ffb) in mm	 Standard		
Mittelstück, waagrecht für <b>einen</b> Grundbeschlag, zur waagerechten Verbindung der Eckmolenkungen. VE = 2 Stück 			<b>schwarz</b>	<b>silber</b>	
		<b>720 – 1100</b>	253 725	254 358	
		<b>1101 – 1350</b>	253 726	254 359	
		<b>1351 – 1600</b>	253 727	254 360	
		<b>1601 – 1850</b>	253 728	254 361	
	<b>1851 – 2000</b>	DIN LS	253 747	254 362	
		DIN RS	254 462	254 461	
Höhenbezogene Beschlagteile:		Flügelalzhöhen (Ffh) in mm	Griffsitz ab Flügelalzhöhe in mm	 Standard	
Mittelstück, senkrecht (ohne ProfilzylinderAusnehmung) für <b>einen</b> Grundbeschlag. Zur senkrechten Verbindung der Eckmolenkungen, bei Einsatz der einseitig anzubringenden Handhebel. VE = 2 Stück 				<b>schwarz</b>	<b>silber</b>
		<b>1371 – 1620</b>	600	253 729	254 368
		<b>1621 – 1870</b>	600	253 730	254 369
		<b>1621 – 1870</b>	980	253 731	254 370
		<b>1871 – 2120</b>	980	253 732	254 371
	<b>2121 – 2370</b>	980	253 733	254 372	
Größenunabhängige Beschlagteile:		Verriegelungssatz		 Standard	
Verriegelungssatz VE= 10 Stück 				<b>schwarz</b>	<b>silber</b>
		SF I		254 746	254 379
		SF III	AS 60	254 337	254 380
			CT 70/SI 82	254 338	254 381

### Profile und Zubehör für PASK-Fenster bzw. Tür mit Zwangssteuerung

Siehe auch Fenster- bzw. Türschnitte Einbau und Zuschnitt K14234 DD	Benennung	VE	Farbe	Art.- Nr.
	Laufschiene, gelocht		6,0 m	<b>weiß</b> (RAL 9016)
<b>schwarz</b> (RAL 9005)				316 107
Führungsschiene, gelocht		6,0 m	<b>EV1</b>	223 695
			<b>schwarz</b> (RAL 9005)	223 681
Abdeckprofil, oben für Führungsschiene		6,0 m	<b>weiß</b> (RAL 9016)	253 778
			<b>schwarz</b> (RAL 9005)	253 779
Abdeckprofil, unten		6,0 m	<b>weiß</b> (RAL 9016)	253 760
			<b>schwarz</b> (RAL 9005)	253 761
Verbindungsstange ø 10 mm		5,0 m	—	251 337
Nutabdeckprofil		6,0 m	<b>weiß</b> (RAL 9016)	224 520
			<b>schwarz</b> (RAL 9005)	224 521
Abdeckkrosette Dreh-Flügel Corona AS 60 u. CT 70		10 Stück	<b>weiß</b> (RAL 9016)	234 432
			<b>schwarz</b> (RAL 9005)	234 433
Abdeckkrosette Dreh-Flügel Corona SI 82		10 Stück	<b>weiß</b> (RAL 9016)	239 329
			—	—

Fensterbauschraube 205 775 (4,2 x 25, schwarz), VE = 1000 Stück; 205 860 (4,2 x 30, schwarz), VE = 1000 Stück;  
Senkblechschraube 205 989 (ST4,8 x 30) VE = 100 Stück; 205 788 (4,2 x 30, silber), VE = 1000 Stück. Schrauben bitte gesondert bestellen.

**PASK-Fenster oder Tür mit Zwangssteuerung (WK 2)**  
**Flügelalzhöhe 950-1850 mm und Flügelalzhöhe 1870-2370 mm**

**Grundbeschlag Sicherheit  
SF III (WK 2)**

Die Bestimmung der Öffnungsrichtung erfolgt von innen.  
Wenn Sie z.B. auf einen geöffneten, nach links zu schließenden Flügel blicken, handelt es sich um einen DIN LS Flügel.

Die Flügelhöhe darf die 2,5-fache Flügelbreite nicht überschreiten.  
Beschlageinbau SF III K14238 DD  
Montageanleitung WK 2 K14523 DD

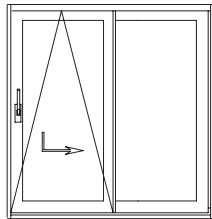

Ansicht von innen  
(DIN LS)

Grundbeschlag SF II	<b>schwarz</b>	<b>silber</b>		
DIN LS	<b>254 230</b>	<b>254 356</b>		
DIN RS	<b>254 231</b>	<b>254 357</b>		

Der Grundbeschlag enthält folgende Einzelteile:

Benennung	Stück
Laufschuh, vorne	1
Laufschuh, hinten	1
Eckumlenkung, vorne	1
Eckumlenkung, hinten	1
Schere, vorne	1
Schere, hinten	1
Verbindungsflasche	8
Rastplatte	2

Zubehör-Satz	<b>weiß</b> (RAL 9016)	<b>schwarz</b> (RAL 9005)		
Art.-Nr.	<b>253 723</b>	<b>253 724</b>		

Der Zubehör-Satz enthält folgende Einzelteile:

Benennung	Stück
Steuerteil	1
Federpuffer	1
Stützbock	1
Halter	1
Scherengleiter	2
Abdeckkappe (Scherenarm)	2
Abdeckkappe (Führungsschiene)	2
Abdeckkappe (Laufschuhe)	2

**Handhebel für PASK-Fenster bzw. Tür mit Zwangssteuerung**



**Handhebel**  
**abschließbar** aus Aluminium  
inkl. Getriebe, aufschraubbar,  
mit 90° Arretierung und Aus-  
sperrsicherung.

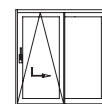



Standard (WK 2)

Farbe	<b>weiß</b> (RAL 9016)	<b>schwarz</b> (RAL 9005)
DIN LS	<b>234 321</b>	<b>234 323</b>
DIN RS	<b>234 322</b>	<b>234 324</b>

Senkblechschraube 205 432 ST4,8 x 35 bitte  
gesondert bestellen. VE = 100 Stück  
Senkblechschraube 205 775 (4,2 x 25, schwarz), VE = 1000 Stück; 205 860 (4,2 x 30, schwarz), VE = 1000 Stück;  
Senkblechschraube 205 989 (ST 4,8 x 30) VE = 100 Stück; 205 788 (4,2 x 30, silber), VE = 1000 Stück. Schrauben bitte gesondert bestellen.

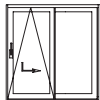
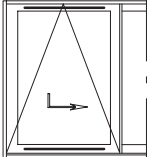
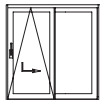
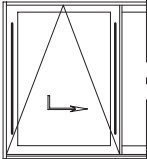
## PASK-Fenster oder Tür mit Zwangssteuerung (WK 2) Flügelalzbreite 720-1850 mm und Flügelalzhöhe 1371-2370 mm

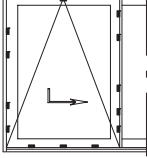
Breitenbezogene Beschlagteile:		Flügelalzbreiten (Ffb) in mm	 Standard		
Mittelstück, waagrecht für <b>einen</b> Grundbeschlag, zur waagerechten Verbindung der Eckumlenkungen. VE = 2 Stück 			<b>schwarz</b>	<b>silber</b>	
		<b>720 – 850</b>	254 232	254 363	
		<b>851 – 1100</b>	254 233	254 364	
		<b>1101 – 1350</b>	254 234	254 365	
		<b>1351 – 1600</b>	254 235	254 366	
		<b>1601 – 1850</b>	254 236	254 367	
Höhenbezogene Beschlagteile:		Flügelalzhöhen (Ffh) in mm	Griffsitz ab Flügelalzhöhe in mm	 Standard	
Mittelstück, senkrecht (ohne ProfilzylinderAusnehmung) für <b>einen</b> Grundbeschlag. Zur senkrechten Verbindung der Eckumlenkungen, bei Einsatz der einseitig anzubringenden Handhebel. VE = 2 Stück 				<b>schwarz</b>	<b>silber</b>
		<b>1371 – 1620</b>	600	254 237	254 373
		<b>1621 – 1870</b>	600	254 238	254 374
		<b>1621 – 1870</b>	980	254 239	254 375
		<b>1871 – 2120</b>	980	254 240	254 376
	<b>2121 – 2370</b>	980	254 241	254 377	
Größenunabhängige Beschlagteile:		Verriegelungssatz		 Standard	
Verriegelungssatz VE = 10 Stück 				<b>schwarz</b>	<b>silber</b>
		SF III	CT 70/SI 82	254 338	254 381

## Profile und Zubehör für PASK-Fenster bzw. Tür mit Zwangssteuerung

Siehe auch Fenster- bzw. Türschnitte Einbau und Zuschnitt K14234 DD	Benennung	VE	Farbe	Art.- Nr.
	Laufschiene, gelocht		6,0 m	<b>weiß</b> (RAL 9016)
<b>schwarz</b> (RAL 9005)				316 107
Führungsschiene, gelocht		6,0 m	<b>EV1</b>	223 695
			<b>schwarz</b> (RAL 9005)	223 681
Abdeckprofil, oben für Führungsschiene		6,0 m	<b>weiß</b> (RAL 9016)	253 778
			<b>schwarz</b> (RAL 9005)	253 779
Abdeckprofil, unten		6,0 m	<b>weiß</b> (RAL 9016)	253 760
			<b>schwarz</b> (RAL 9005)	253 761
Verbindungsstange ø 10 mm		5,0 m	—	251 337
Nutabdeckprofil		6,0 m	<b>weiß</b> (RAL 9016)	224 520
			<b>schwarz</b> (RAL 9005)	224 521
Abdeckkrosette Dreh-Flügel Corona AS 60 u. CT 70		10 Stück	<b>weiß</b> (RAL 9016)	234 432
			<b>schwarz</b> (RAL 9005)	234 433
Abdeckkrosette Dreh-Flügel Corona SI 82		10 Stück	<b>weiß</b> (RAL 9016)	239 329
			—	—

Fensterbauschraube 205 775 (4,2 x 25, schwarz), VE = 1000 Stück; 205 860 (4,2 x 30, schwarz), VE = 1000 Stück;  
Senkblechschraube 205 989 (ST4,8 x 30) VE = 100 Stück; 205 788 (4,2 x 30, silber), VE = 1000 Stück. Schrauben bitte gesondert bestellen.

## Bohrvorrichtung und Montagesätze für PASK-Elemente

Bohrvorrichtung

Anschlaglehre  
oben (blau)

Anschlaglehre  
unten (rot)

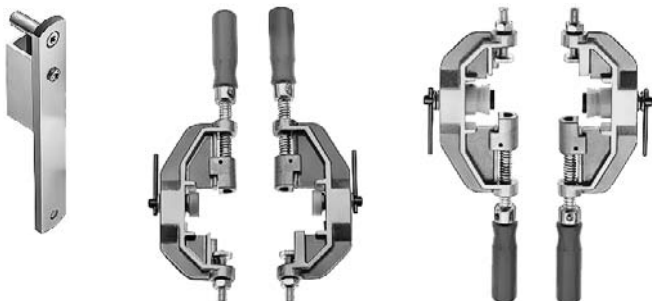

299 123

### Montage-Satz

Verwendbar für 180 kg PASK-Elemente.

Bestehend aus:

- Anschlaglehre für Laufschiene
- Anschlaglehre für Führungsschiene
- Bohrvorrichtung für Lauf- und Führungsschiene



297 380

### Bohrvorrichtung-Satz

Verwendbar für 180 kg PASK-Beschlag.

Bestehend aus:

- Bohrvorrichtung für Laufschiene
- Bohrvorrichtung für Handhebel (180 kg-PASK)
- Bohrvorrichtung für Handhebel-Garnitur (180 kg-PASK)